

PHILIPS

S3144
S3243
S3244
S3344

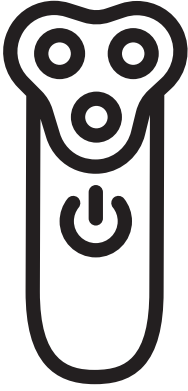

www.philips.com/support

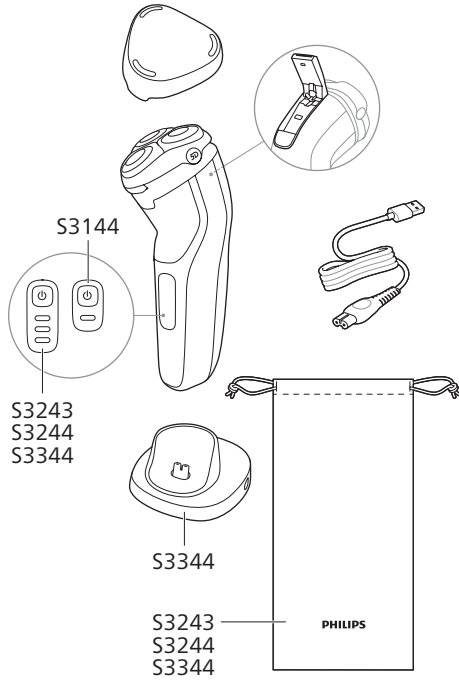

© 2024 Koninklijke Philips N.V.
All rights reserved
3000.108.5637.3 (17/10/2024)



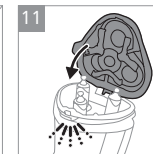
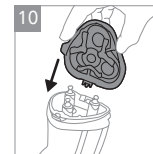
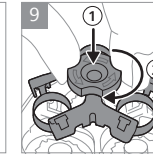
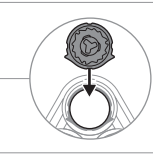
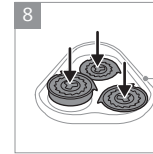
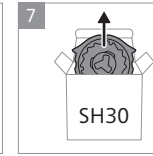
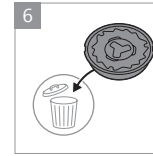
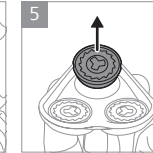
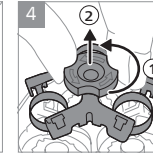
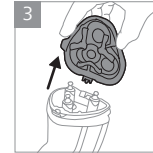
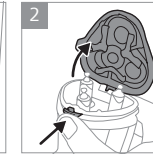
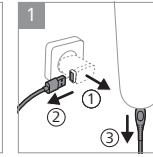
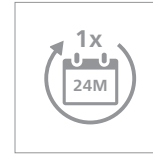
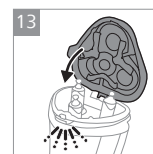
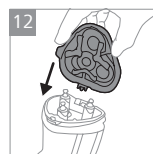
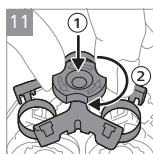
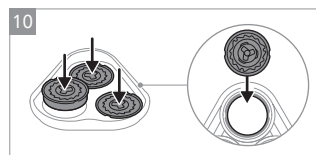
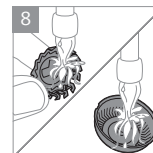
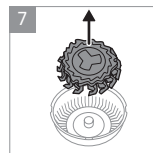
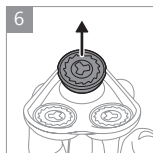
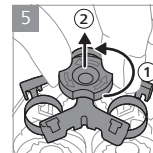
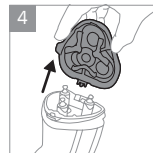
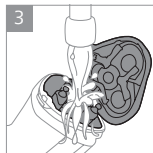
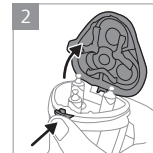
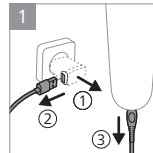
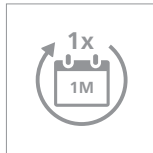
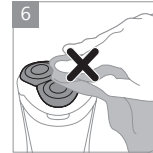
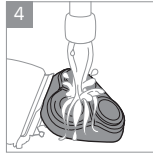
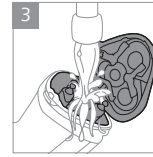
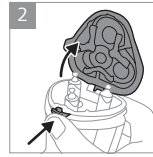
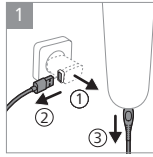
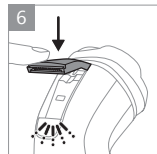
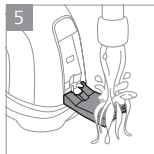
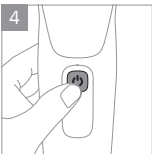
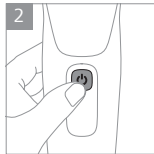
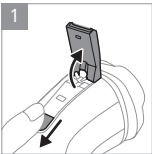
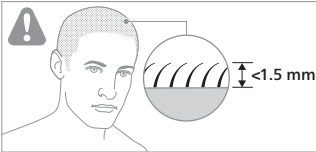
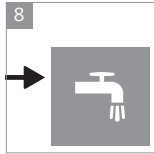
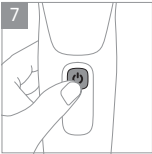
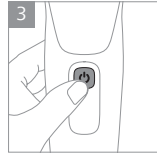
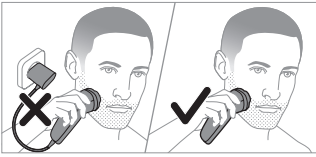



the product and contact Philips.

- Do not place products and their batteries in microwave ovens or on induction cookers.
- Do not open, modify, pierce, damage or dismantle the product or battery to prevent batteries from heating up or releasing toxic or hazardous substances. Do not short-circuit, overcharge or reverse charge batteries.
- If batteries are damaged or leaking, avoid contact with the skin or eyes. If this occurs, immediately rinse well with water and seek medical care.

Electromagnetic fields (EMF)

This Philips appliance complies with all applicable standards and regulations regarding exposure to electromagnetic fields.

Support

For all product support, please visit **www.philips.com/support**.

Recycling

• This symbol means that electrical products and batteries shall not be disposed of with normal household waste (Fig. 4).

- Follow your country's rules for the separate collection of electrical products and batteries.
- The product is in conformance with the restriction of hazardous substances requirement as per the India E-Waste Rule 2022.
- Complies with Battery Waste Management Rules. EPR Reg. No: 7269692266363282021.

Removal of built-in rechargeable battery

The built-in rechargeable battery must only be removed by a qualified professional when the appliance is discarded. Before removing the battery, make sure that the appliance is disconnected from the wall socket and that the battery is completely empty.

Take any necessary safety precautions when you handle tools to open the appliance and when you dispose of the rechargeable battery.

When you handle batteries, make sure that your hands, the product and the batteries are dry.

To avoid accidental short-circuiting of batteries after removal, do not let battery terminals come into contact with metal objects (e.g. coins, hairpins, rings). Do not wrap batteries in aluminum foil. Tape battery terminals or put batteries in a plastic bag before you discard them.

- Check if there are screws in the housing of the appliance. If so, remove them.
- Remove any additional screws, panels or parts of the appliance until you see the printed circuit board with the rechargeable battery.
- Remove the rechargeable battery.

0000 148 8288 3 <p>powered by</p> © 2026 Koninklijke Philips N.V.
Bahasa Indonesia

Informasi keselamatan penting

Hanya gunakan produk sesuai tujuan penggunaannya di lingkungan rumah tangga. Baca informasi penting ini dengan saksama (Gbr. 1) sebelum menggunakan produk, baterai, dan aksesorinya, serta simpan informasi penting ini untuk referensi di lain waktu. Penyalahgunaan dapat menyebabkan bahaya atau cedera serius. Aksesor yang disertakan dapat berbeda-beda, tergantung pada produk.

Peringatan

• Untuk mengisi daya produk, hanya gunakan unit catu daya Tegangan Rendah Ekstra Aman (SELV) yang telah disertifikasi dengan rating output 5 V, 1 A. Untuk pengisian daya yang aman di lingkungan yang lembap (misalnya di kamar mandi), hanya gunakan unit catu daya IPX4 (anti-air). Unit catu daya yang sesuai (misalnya Philips HQ87) tersedia melalui www.philips.com/support. Jika Anda memerlukan dukungan untuk menemukan unit catu daya USB yang benar, silakan hubungi Pusat Layanan Pelanggan di negara Anda (lihat brosur garansi internasional untuk detail kontak). Menggunakan unit catu daya yang tidak disertifikasi dapat menyebabkan bahaya atau cedera serius. • Usahakan agar kabel USB, unit catu daya USB, dan dudukan pengisi daya (jika tersedia) tetap kering (Gbr. 2). • Alat ini tidak keypad air (Gbr. 3). Alat ini cocok untuk digunakan di kamar mandi atau shower dan untuk membersihkan di bawah keran. Demi alasan keamanan, alat hanya dapat dioperasikan tanpa kabel. • Produk ini hanya ditujukan untuk mencukur rambut wajah dan rambut kulit kepala. Rambut kulit kepala harus lebih pendek dari 1,5 mm. • Hanya gunakan produk ini pada kulit yang tidak rusak dan tidak terpengaruh oleh pertumbuhan kulit, terkena penyakit kulit, atau mengalami iritasi kulit yang parah. • Alat ini dapat digunakan oleh anak-anak minimal berusia 8 tahun ke atas dan orang dengan cacat fisik, indera atau kecakapan mental yang kurang atau kurang pengalaman dan pengetahuan jika mereka diberi pengawasan atau petunjuk mengenai cara penggunaan alat yang aman dan mengerti bahayanya. Anak-anak dilarang memainkan alat ini. Anak-anak tidak boleh membersihkan dan memelihara alat ini tanpa pengawasan. • Jangan memodifikasi unit catu daya. • Jangan menggunakan unit catu daya di atau di dekat stopkontak yang tersambung dengan penyearag udara elektrik untuk mencegah kerusakan permanen pada unit catu daya. • Jangan gunakan alat yang rusak. Ganti komponen yang rusak dengan suku cadang Philips yang baru. • Untuk higienitas, alat sebaiknya hanya digunakan oleh satu orang saja. • Cabut alat dari stopkontak sebelum dibersihkan dengan air. • Hanya gunakan air dingin atau air hangat untuk membersihkan alat. • Jangan sekali-kali menggunakan udara bertekanan, sabun gosok, bahan pembersih abrasif atau cairan agresif lainnya untuk membersihkan alat. • Air mungkin akan menetes dari soket di bagian bawah alat saat Anda membilasnya. Hal ini normal dan tidak berbahaya karena semua rangkaian elektronik berada di dalam unit catu daya tertutup di dalam alat. • Hanya gunakan aksesoris dan komponen habis pakai Philips yang asli. • Isi daya, gunakan, dan simpan produk pada suhu antara 10 °C dan 35 °C. • Jauhkan produk dan baterai dari api dan jangan sampai terkena sinar matahari langsung atau suhu tinggi. • Jika produk memanas atau mengeluarkan bau yang tidak lazim, berubah warna, atau memerlukan waktu pengisian daya yang lebih lama dari biasanya, hentikan penggunaan dan pengisian daya produk dan hubungi dealer Philips setempat. • Jangan letakkan produk dan baterainya dalam oven microwave atau di atas kompor induksi. • Jangan membuka, memodifikasi, merusak, merusak, atau membongkar produk atau baterai agar baterai tidak memanas atau melepaskan zat beracun atau berbahaya. Jangan melakukan hubungan arus pendek, mengisi daya terlalu lama, atau mengisi daya baterai secara terbalik. • Jika baterai rusak atau bocor, jangan sampai terkena kulit atau mata. Jika hal ini terjadi, segera bilas hingga bersih dengan air dan cari bantuan medis.

Medan elektromagnet (EMF)

Perkakas Philips ini mematuhi semua piawiaan dan peraturan yang berkaitan dengan pendedahan kepada medan elektromagnet.

Sokongan

Untuk semua sokongan produk, sila layari **www.philips.com/support**

Kitar semula

• Simbol ini bermakna bahawa produk elektrik dan bateri tidak harus dibuang bersama sampah rumah biasa (Raj. 4).

- Patuhi peraturan negara anda untuk pengambilan produk elektrik dan bateri secara berasingan.

Penyingkiran bateri boleh dicas semula terbin dalam bateri boleh cas semula yang terbin dalam mestilah ditanggalkan oleh profesional yang berkelayakan sahaja semasa dicas dibuang. Sebelum mengeluarkan bateri, pastikan perkakas dicabutkan palam dan soket dinding dan bateri sudah kosong sepenuhnya.

Lakukan sebarang langkah berjaga-jaga yang perlu apabila anda menggunakan alat untuk membuka perkakas tersebut dan apabila anda membuat bateri boleh cas semula.

Apabila anda mengendalikn bateri, pastikan tangan anda, produk dan bateri kering.

Untuk mengeluarkan litar panti baterai yang tidak disengajakan selepas pengeluaran, jangan biarkan terminal bateri tersentuh objek logam (mis. syiling, pin rambut, cincin). Jangan letuh bateri dalam kerajang aluminium. Lelatkan terminal baterai atau masukkan bateri ke dalam beg plastik sebelum anda membuangnya.

- Periksa sama ada terdapat skru dalam perumah perkakas. Jika ada, tanggalkannya.
- Keluarkan apa-apa skru, panel atau bahagian perkakas tambahan sehingga anda melihat papan litar bercetak dengan bateri boleh cas semula.
- Keluarkan bateri boleh cas semula.

Medan elektromagnet (EMF)

Alat Philips ini mematuhi semua standar dan peraturan yang berlaku terkait paparan terhadap medan elektromagnet.

Bantuan

Untuk mengetahui semua dukungan produk, kunjungi **www.philips.com/support**.

Daur ulang

• Simbol ini menandakan bahawa produk elektronik dan baterai tidak boleh dibuang bersama dengan sampah rumah tangga biasa (Raj. 4).

- Kuti uruturan setempat untuk pengumpulan alat listrik dan produk elektronik dan baterai secara terpisah.

Melepaskan baterai isi ulang bawaan

Baterai isi ulang bawaan hanya boleh dilepas oleh profesional yang kompeten pada saat pembaikan alat. Sebelum mengeluarkan baterai, pastikan alat sudah dicabut dari stopkontak dan daya baterai sudah benar-benar habis.

Lakukan semua tindakan pencegahan yang diperlukan ketika menggunakan alat bantu untuk membuka peralatan dan ketika membuang baterai isi ulang.

Saat memegang baterai, pastikan tangan Anda, produk, dan baterai dalam keadaan kering.

Untuk menghindari arus pendek yang tidak disengaja pada baterai setelah dilepas, jangan sampai terminal baterai bersentuhan dengan benda logam (misalnya, koin, lepit rambut, cincin). Jangan membungkus baterai dengan aluminium foil. Selotip terminal baterai atau masukkan baterai ke dalam kantong plastik sebelum dibuang.

- Periksa apakah ada sekrup di bagian casing alat. Jika ada, lepaskan.
- Lepaskan juga sekrup, panel, atau komponen lain pada alat sampai Anda melihat papan sirkuit tercetak (PCB) dan baterai isi ulang.
- Lepas baterai isi-ulang.

Bahasa Melayu

Maklumat keselamatan penting

Hanya gunakan produk untuk tujuan penggunaan isi rumah produk ini. Baca maklumat penting ini dengan teliti (Raj. 1) sebelum anda menggunakan produk dan bateri serta aksesorinya, dan simpan untuk rujukan pada masa hadapan. Penyalahgunaan boleh menyebabkan bahaya atau kecederaan serius. Aksesor dibekalkan mungkin berbeza-beza untuk produk berlainan.

Amaran

• Untuk mengecas produk, hanya gunakan unit bekalan voltan ekstra rendah keselamatan (SELV) yang bersijil dengan penarafan output 5 V, ≥ 1 A. Untuk pengecasan yang selamat dalam persekitaran yang lembap (cth. di dalam bilik mandi), gunakan unit bekalan (kalis percikan) IPX4 sahaja. Unit bekalan yang sesuai (cth. Philips HQ87) boleh didapati di www.philips.com/support. Jika anda memerlukan bantuan semasa mendapatkan unit bekalan USB yang sesuai, hubungi Pusat Layanan Pelanggan di negara anda (lihat risalah jaminan antarabangsa untuk mengetahui maklumat perhubungan). Penggunaan unit bekalan yang tidak bersijil mungkin menyebabkan bahaya atau kecederaan yang serius. • Pastikan kabel USB, unit bekalan USB dan kaki pengecas (jika dibekalkan) kering (Raj. 2). • Perkakas ini kalis air (Raj. 3). Ia sesuai untuk digunakan dalam tam mandi dan di bawah pancuran dan untuk dibersihkan di bawah paip. Atas sebab-sebab keselamatan, perkakas tersebut hanya boleh digunakan tanpa kord. • Produk ini hanya bertujuan untuk mencukur rambut muka dan rambut kulit kepala. Rambut kulit kepala mestilah lebih pendek daripada 1.5 mm. • Hanya gunakan produk ini pada kulit yang tidak rosak dan tidak terjeras oleh pertumbuhan kulit, penyakit kulit atau kerengsaan kulit yang teruk. • Perkakas ini boleh digunakan oleh kanak-kanak berumur 8 tahun dan ke atas dan orang yang kurang keupayaan fizikal, deria atau mental atau kurang pengalaman dan pengetahuan jika mereka diberi pengawasan dan arahan berkaitan penggunaan perkakas secara selamat dan memahami bahaya yang mungkin berlaku. Kanak-kanak tidak sepatutnya bermain dengan perkakas ini. Pembersihan dan penyelenggaraan oleh pengguna tidak harus dilakukan oleh kanak-kanak tanpa pengawasan. • Jangan ubah suai unit bekalan. • Jangan gunakan unit bekalan di atau berdekatan dengan soket dinding yang mengandungi penyearag udara elektrik untuk mencegah kerosakan yang tidak boleh dibaki kepada unit bekalan. • Jangan gunakan perkakas yang rosak. Gantikan bahagian yang rosak dengan bahagian Philips baharu. • Oleh sebab kebersihan, perkakas hanya boleh digunakan oleh seorang pengguna. • Cabut palam perkakas sebelum membersihkannya dengan air. • Hanya gunakan air sejuk atau suam untuk membersihkan perkakas. • Jangan sekali-kali gunakan udara termampat, pad penyental, agen pembersih yang meelas atau cecair yang agresif untuk membersihkan perkakas. • Air boleh menitis dari soket di bahagian bawah perkakas apabila anda membilasnya. Perkara ini adalah biasa dan tidak berbahaya kerana semua elektronik dilindungi dalam unit kuasa yang kedap dalam perkakas. • Hanya gunakan aksesorì atau barangan pakai habis Philips yang tulen. • Cas, gunakan dan simpan produk pada suhu antara 10 °C hingga 35 °C. • Jauhkan produk dan bateri daripada api dan jangan dedahkan kepada cahaya matahari langsung atau suhu tinggi. • Jika produk menjadi panas secara luar biasa atau mengeluarkan bau, berubah warna atau jika pengelasan memakan masa yang lebih lama daripada biasa, berhenti menggunakan serta mengecas produk dan hubungi pengedar Philips tempatan anda. • Jangan letakkan produk dan baterinya dalam ketuhar gelombang mikro atau pada dapur induksi. • Jangan buka, ubah suai, tebuk, rosakkan atau merungkas produk atau bateri untuk mengelak bateri daripada memanas atau melepaskan bahan toksik atau berbahaya. Jangan pintaskan litar, terlebih cas atau melakukan pengecasan terbalik pada bateri. • Jika bateri rosak atau bocor, elakkan daripada tersentuh kulit atau mata. Jika ini berlaku, bilas segera dengan air dan dapatkan rawatan perubatan.

Campos electromagnéticos (CEM)

Este aparato de Philips cumple con los estándares y las normativas vigentes sobre exposición a campos electromagnéticos.

Asistencia

Si necesitas asistencia para alguno de los productos, visitá **www.philips.com/support**.

Reciclaje

• Este símbolo significa que los productos eléctricos y las baterías no se eliminarán con los residuos domésticos normales (Fig. 4).

- Segui las normas de tu país para la recolección por separado de productos eléctricos y baterías.

Quitar la batería recargable incorporada

Unicamente un profesional calificado debe quitar la batería recargable integrada cuando se deschehe el aparato. Antes de quitar la batería, asegúrese de que el aparto esté desconectado del tomacorriente de pared y que la batería esté completamente agotada.

Tome las medidas de seguridad necesarias para manipular herramientas al abrir el aparato y al desechar la batería recargable.

Cuando manipule baterías, asegúrese de tener las manos secas y de que el producto y las baterías también lo estén.

Para evitar que se provoque un cortocircuito accidental luego de haber sacado las pilas, evite que los terminales de las pilas hagan contacto con objetos metálicos (p. ej., monedas, hebillas para el cabello, anillos). No envuelva pilas en papel de aluminio. Encinte los terminales de las pilas, o bien cólquelas en una bolsa de plástico antes de desecharlas.

- Revisá si hay tornillos en la carcasa del aparato. En caso de que hubiera, quitalos.
- Sacá cualquier tornillo, panel o parte adicional del aparato hasta que veas la placa de circuito impreso con la batería recargable.
- Quitá la batería recargable.

Medan elektromagnet (EMF)

Perkakas Philips ini mematuhi semua piawiaan dan peraturan yang berkaitan dengan pendedahan kepada medan elektromagnet.

Bahasa Melayu

Bahasa Indonesia

Bahasa Melayu

Bahasa Indonesia

Bahasa Melayu

Bahasa Indonesia

Bahasa Melayu

Bahasa Indonesia

Bahasa Melayu

Bahasa Indonesia

Bahasa Melayu

internasional para obtener la información de contacto). El uso de unidades de suministro no certificadas puede ser peligroso o causar heridas graves.

- El cable USB, la unidad de suministro USB y el soporte de carga (si se incluye) se deben mantener secos (Fig. 2). • Este aparato es a prueba de agua (Fig. 3). Se lo puede utilizar en la bañera o en la ducha, y limpiar bajo la canilla. Por lo tanto, por razones de seguridad, solo se debe emplear el aparato sin cable.
- Este producto solo está destinado a afeitar el vello facial y el vello del cuero cabelludo. El pelo del cuero cabelludo debe ser más corto que 1,5 mm. • Utilice este producto únicamente en pieles que no estén dañadas y que no estén afectadas por crecimientos cutáneos, enfermedades cutáneas o irritaciones cutáneas graves.
- Este aparato puede ser usado por niños de 8 años o más, por personas con capacidad física, psíquica o sensorial reducida, y por quienes no tengan los conocimientos y la experiencia necesarios, si han sido supervisados o instruidos acerca del uso del aparato de forma segura y siempre que sepan los riesgos que conlleva su uso. Los niños no deben jugar con el aparato. Los niños no deben limpiar ni realizar el mantenimiento del aparato sin supervisión de un adulto.
- No modifique la unidad de suministro. • Utilizar una fuente de alimentación diferente a la especificada puede causar un daño irreparable al producto. • No utilicés la unidad de suministro en tomacorrientes de pared que puedan contener o hayan contenido un desodorante de ambiente eléctrico, o cerca de ellos. Esto puede dañar la unidad de suministro de forma irreparable.
- No utilicés un artefacto dañado. Reemplazá las piezas dañadas por piezas nuevas de Philips. • Por cuestiones de higiene, solo una persona debe usar el artefacto. • Desenchufá el artefacto antes de limpiarlo con agua. • Utilizá únicamente agua fría o tibia para limpiar el artefacto. • No utilicés nunca aire comprimido, estropajos, agentes de limpieza abrasivos ni líquidos agresivos para limpiar el aparato. • Es posible que caigan unas gotas de agua desde la toma en la parte superior del aparato al enjuagarlo. Esto es normal y no conlleva ningún peligro, ya que los componentes electrónicos están sellados en una unidad de energía eléctrica dentro del aparato. • Utilizá únicamente accesorios o elementos de consumo originales de Philips. • Cargá, utilizá y guardá el producto a una temperatura entre 10 °C y 35 °C. • Mantené el producto y las baterías lejos del fuego y no los espongas a la luz solar directa o a altas temperaturas.
- Si el producto se calienta más de lo normal o despide un olor inusual, cambia de color o si la carga demora más de lo normal, dejá de usarlo y cargarlo, y comunicate con Philips.
- No coloques productos con sus baterías en el microondas o en cacinas por inducción. • No abras, modifiques, perforés, dañés ni desarmes el producto o la batería para evitar que estas se calienten o liberen sustancias tóxicas o peligrosas. No provoque un cortocircuito, sobrecargues ni inviertas las baterías de carga. • Si las baterías están dañadas o presentan fugas, evitá el contacto con la piel o con los ojos. Si esto sucede, enjuague con agua de inmediato y busque atención médica.

Cet appareil Philips est conforme à toutes les normes et à tous les règlements applicables relatifs à l'exposition aux champs électromagnétiques.

Assistance

Pour l'assistance produit, les détails consommation électrique et la déclaration de conformité aux directives de l'Union européenne, rendez-vous sur le site **www.philips.com/support**

Recyclage

• Ce symbole signifie que les produits électriques et les piles ne doivent pas être jetées avec les ordures ménagères (Fig. 4).

- Respectez la réglementation de votre pays concernant la collecte sélective des produits électriques et des piles.

Retrait de la batterie rechargeable intégrée

La batterie rechargeable intégrée doit être retirée exclusivement par un professionnel qualifié lors de la mise au rebut de l'appareil. Avant d'enlever la batterie, assurez-vous que l'appareil est débranché de la prise secteur et que la batterie est complètement vide.

Respectez toutes les mesures de sécurité nécessaires lorsque vous utilisez des outils pour ouvrir l'appareil ou retirer la batterie rechargeable.

Lorsque vous manipulez des piles, assurez-vous de bien sécher vos mains, le produit et les piles.

Pour éviter tout court-circuit accidentel des piles après leur retrait, ne laissez pas les bornes des piles entrer en contact avec des objets métalliques (pièces de monnaie, épingles à cheveux, bagues, etc.). Ne les emballez pas dans du papier d'aluminium. Collez les bornes des piles avec du ruban adhésif ou mettez les piles dans un sac en plastique avant de les jeter.

- Vérifiez si des vis sont présentes dans le boîtier de l'appareil. Si c'est le cas, enlevez-les.
- Retirez les vis, panneaux ou pièces supplémentaires de l'appareil jusqu'à ce que le circuit imprimé et la batterie rechargeable soient visibles.
- Retirez la batterie rechargeable.

Bahasa Indonesia

Bahasa Melayu

Bahasa Indonesia

Bahasa Melayu

Bahasa Indonesia

Bahasa Melayu

Bahasa Indonesia

Bahasa Melayu

Bahasa Indonesia

Bahasa Melayu

Bahasa Indonesia

Bahasa Melayu

Bahasa Indonesia

Bahasa Melayu

Bahasa Indonesia

Bahasa Melayu

Bahasa Indonesia

Bahasa Melayu

une seule personne.

- Débranchez l'appareil avant de le nettoyer à l'eau. • Nettoyez l'appareil à l'eau froide ou tiède uniquement. • N'utilisez jamais d'air comprimé, de tampons à récuser, de produits abrasifs ou de détergents agressifs pour nettoyer l'appareil. • De l'eau peut s'écouler de la prise située au bas de l'appareil lorsque vous le rincez. Ce phénomène est normal et ne présente pas de danger, car toutes les pièces électroniques à l'intérieur de l'appareil sont protégées. • Utilisez exclusivement des accessoires ou des consommables Philips d'origine. • Utilisez, chargez et conservez le produit à une température comprise entre 10 °C et 35 °C. • Tenez le produit et la batterie à l'abri du feu et ne les exposez pas directement aux rayons du soleil ou à des températures élevées. • Si le produit devient anormalement chaud, dégage une odeur, change de couleur ou si la charge prend plus de temps que d'habitude, cessez d'utiliser et de charger le produit et contactez Philips. • Ne placez pas le produit et sa batterie dans un four à micro-ondes ou sur une table de cuisson à induction. • N'ouvrez pas, ne modifiez pas, ne percez pas, n'endommagez pas ou ne démontez pas le produit ou la batterie pour éviter que cette dernière ne chauffe ou ne dégage des substances toxiques ou dangereuses. Ne court-circuitez pas la batterie, ne la chargez pas trop et n'inversez sa charge. • Si les piles sont endommagées ou fuient, évitez tout contact avec les yeux ou la peau. Si cela se produit, rincez immédiatement et abondamment avec de l'eau et consultez un médecin.

Champs électromagnétiques (CEM)

Cet appareil Philips est conforme à toutes les normes et à tous les règlements applicables relatifs à l'exposition aux champs électromagnétiques.

Assistance

Pour l'assistance produit, les détails consommation électrique et la déclaration de conformité aux directives de l'Union européenne, rendez-vous sur le site **www.philips.com/support**

Recyclage

• Ce symbole signifie que les produits électriques et les piles ne doivent pas être jetées avec les ordures ménagères (Fig. 4).

- Respectez la réglementation de votre pays concernant la collecte sélective des produits électriques et des piles.

Retrait de la batterie rechargeable intégrée

La batterie rechargeable intégrée doit être retirée exclusivement par un professionnel qualifié lors de la mise au rebut de l'appareil. Avant d'enlever la batterie, assurez-vous que l'appareil est débranché de la prise secteur et que la batterie est complètement vide.

Respectez toutes les mesures de sécurité nécessaires lorsque vous utilisez des outils pour ouvrir l'appareil ou retirer la batterie rechargeable.

Lorsque vous manipulez des piles, assurez-vous de bien sécher vos mains, le produit et les piles.

Pour éviter tout court-circuit accidentel des piles après leur retrait, ne laissez pas les bornes des piles entrer en contact avec des objets métalliques (pièces de monnaie, épingles à cheveux, bagues, etc.). Ne les emballez pas dans du papier d'aluminium. Collez les bornes des piles avec du ruban adhésif ou mettez les piles dans un sac en plastique avant de les jeter.

- Vérifiez si des vis sont présentes dans le boîtier de l'appareil. Si c'est le cas, enlevez-les.
- Retirez les vis, panneaux ou pièces supplémentaires de l'appareil jusqu'à ce que le circuit imprimé et la batterie rechargeable soient visibles.
- Retirez la batterie rechargeable.

Bahasa Indonesia

Bahasa Melayu

Bahasa Indonesia

Bahasa Melayu

Bahasa Indonesia

Bahasa Melayu

Bahasa Indonesia

Bahasa Melayu

Bahasa Indonesia

Bahasa Melayu

Bahasa Indonesia

Bahasa Melayu

Bahasa Indonesia

Bahasa Melayu

Bahasa Indonesia

Bahasa Melayu

Bahasa Indonesia

Bahasa Melayu

Campos eletromagnéticos

Este aparelho Philips está em conformidade com todos os padrões e regulamentos aplicáveis relacionados à exposição a campos eletromagnéticos.

Suporte

Para suporte de todos os produtos, acesse **www.philips.com/support**

Reciclagem

Bahasa Indonesia

Bahasa Melayu

Bahasa Indonesia

Bahasa Melayu

Bahasa Indonesia

Bahasa Melayu

Bahasa Indonesia

Bahasa Melayu

Bahasa Indonesia

Bahasa Melayu

Bahasa Indonesia
