

User manual

● *Blueair*



SCAN FOR SUPPORT

Mini Restful™
Sunrise Clock
Air Purifier

Mini Restful™ Air Purifier and Sunrise Clock is an electrical appliance for indoor use only. Take the necessary precautions to reduce the risk of fire, electric shock or injury.

- This appliance should not be used by children or people with reduced physical, sensory or mental capacities or lack of experience and knowledge unless they have been given supervision or instruction concerning use of the appliance in a safe way and understand the hazards involved.
- Supervise children to ensure that they do not play with the appliance.
- Cleaning and product maintenance should not be conducted by children.
- Always disconnect the appliance from the power supply before maintenance.
- If your Blueair appliance is found to be defective, we will replace it with the same or a similar model at no cost, per the warranty terms. Please use caution attempting repairs yourself, as this presents the danger of electrical shock or injury.
- Ensure that the power cable and the power plug are not at risk of getting damaged.
- If the appliance is damaged or malfunctions, turn it off, disconnect it from the power supply and contact Blueair.
- The power plug must be firmly inserted in the power socket.
- When disconnecting the unit from the power supply, do not pull on the power cord, pull on the power plug.
- Use the power cable provided with your Blueair air purifier to plug directly and firmly into an appropriate, electrical outlet.
- To reduce risk of fire, electric shock or injury to persons, do not use replacement parts that have not been recommended by manufacturer (e.g. parts made at home using a 3D printer).
- Do not use an extension cord or a power strip. Refer to the rating label on your appliance.
- Do not alter the power plug in any way. If the plug does not fit into the outlet, contact qualified personnel to install the proper outlet.
- For charging port, burned fingers when handling the parts. Wait one-half hour after switching off before handling parts.
- **WARNING: RISK OF FIRE/INJURY TO PERSONS.** Keep away from combustibles.

- To avoid risk of fire or electric shock, the appliance should only be used with the correct input voltage that it is rated for, refer to your rating label on the device.
- Do not use the included power cord for anything else but the appliance.
- Do not allow objects to enter or block the air inlets and air outlets as this can cause electric shock or damage the appliance.
- Do not sit on, stand, climb onto or hang from the appliance.
- Keep the appliance, including the power cable, at a safe distance from heated surfaces and open fire.
- Keep the appliance and power plug away from water and other liquids.
- Keep the appliance and power plug away from chemicals such as pesticides and deodorants.
- Always turn off and disconnect the appliance from the power supply before moving the unit, changing filters, cleaning or carrying out maintenance procedures.
- Never clean with gasoline, chemical solvents, or corrosive materials as these agents may damage the air purifier.
- Do not operate the device with a damaged cord or plug. Discard the device or return it to an authorized service facility for examination and/or repair.
- Use caution when using or handling the USB-C charging port to avoid electric shock or burns. In the event that the USB-C charging port requires service or cleaning, please unplug the device and wait 30 minutes to allow all components to cool to room temperature before handling any parts.
- The appliance is only to be used with the power supply unit provided with the appliance.
- This radio equipment operates at 2412–2472MHz (Wi-Fi)frequency range with a maximum output of 19.97dBm.
- This radio equipment operates at 2402–2480MHz (Bluetooth) frequency range with a maximum output of 1.76dBm.
- This product contains a light source of energy efficiency class F.



WARNING: RISK OF ELECTRIC SHOCK. - These servicing instructions are for use by qualified personnel only. To reduce the risk of electric shock, do not perform any servicing other than that contained in the operating instructions unless you are qualified to do so.

Mini Restful™ Air Purifier and Sunrise Clock

Recommendations for best performance

- Ensure that the size of the room where the air purifier is placed does not exceed the recommended capacity.
- Position the air purifier in an area where air can freely flow in and out, ensuring proper circulation.
- Maintain a distance of at least 4 inches (10 cm) between the air purifier and any other object to ensure proper air circulation.
- Keep the doors and windows closed while the air purifier is in operation.
- Replace the filter when the filter replacement indicator turns red on the control panel.
- Refer to the maintenance instructions in this user manual for proper care.

Maintenance Information

To maintain optimal air purification performance regular maintenance is recommended. Please follow below recommended steps to clean your device.

General

- Disconnect the air purifier from the power supply.
- Do not allow foreign objects to enter the air inlets or air outlets. This may cause electric shock or damage the air purifier.
- Never clean with gasoline, chemical solvents or corrosive materials as these agents may damage the air purifier.
- Do not wash the replacement filter, it's not washable or reusable.

Cleaning

- Wipe the top of the air purifier with a soft, clean cloth.
- Clean and check the power cable and power plug for wear or damages.
- Clean the pre-filters by washing in the washing machine or vacuum on low setting with a soft brush attachment (not included).

Product Map

Product Name

Mini Restful™ Air Purifier
and Sunrise Clock

Model

SC9i

Model number

1831022000
1831023000
1831024000
1831025000

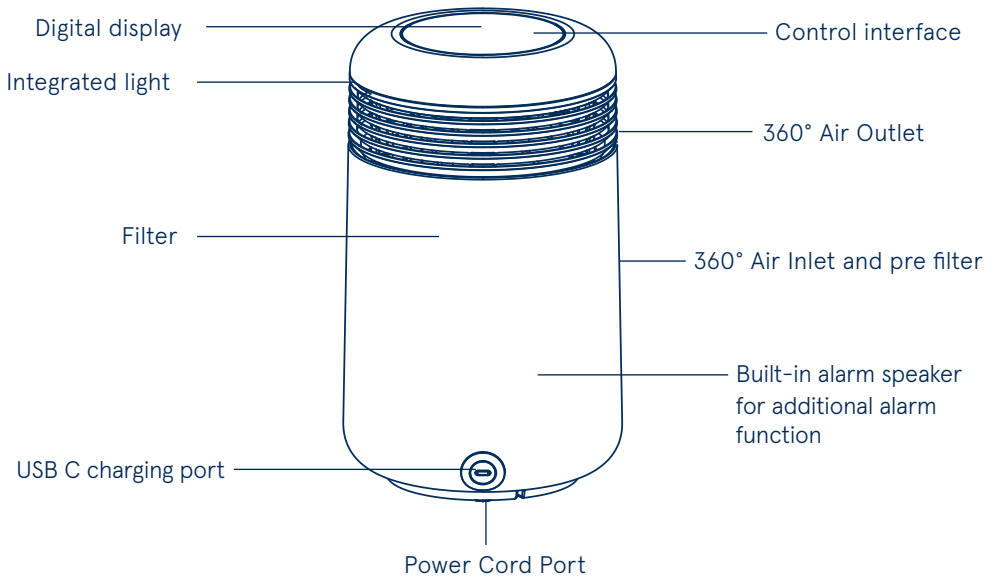

Device Controls

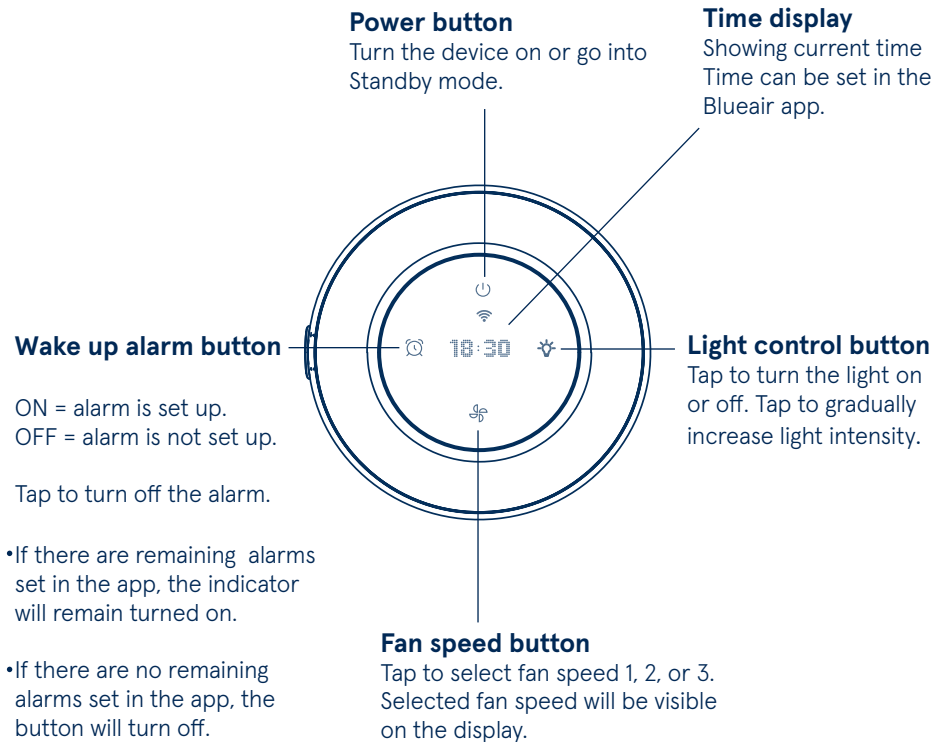

Device Controls



Filter replacement

After replacing the filter, press and hold the Fan Speed button for 15 seconds or go to the Blueair app to reset the Filter Replacement Indicator.



Factory reset

Extra long press On/standby button for about 15 seconds (until all the LEDs of the interface light up and blink four times). Then release.

After factory reset, the air purifier restarts with default will go into Standby mode.



Enable/Disable Wi-Fi Pairing

If you choose not to connect the product, the Wi-Fi indicator will turn off automatically after 10 minutes.

If device was previously onboarded, you can reset the Wi-Fi by pressing Power button and Fan Speed button simultaneously for 5 seconds.

To reconnect your air purifier to Wi-Fi, hold the Fan Speed button for about 5 seconds until the Wi-Fi LED starts blinking. Then follow the instructions in the “Connect to the Blueair App” section.

Getting started

Connect to the Blueair App

Connecting to the Blueair App allows you to control the air purifier remotely and monitor filter usage. The app offers additional features to the device.

Step 1

Download the Blueair App from the App Store or Google Play.

Step 2

Open the app. Create or sign into your Blueair account.

Step 3

Click on + Add device and follow the instructions in the app.

First time connection tips

Turn on your air purifier.
Press and hold the Fan speed button for 5 seconds to prepare the air purifier for pairing. Once the Wi-Fi indicator is visible on the display and blinking, it is ready to be paired with your app.



Bluetooth is required for first time pairing. Turn your phone's bluetooth on and keep your phone within 3 feet (1 meter) of the air purifier for initial pairing.



Keep your air purifier within 15 feet (4,5 meters) of your Wi-Fi router when connecting the product for the first time.



Make sure you are using a visible Wi-Fi network. VPN (Virtual Private Network) should be deactivated while using the Blueair app.



This air purifier can only connect to a 2.4 GHz Wi-Fi network. If you are using a dual-band Wi-Fi router, make sure to select 2.4GHz.



Filter Replacement Information

Changing the filter

Important! Always turn off and disconnect from the power supply before changing filters, cleaning, or carrying out device maintenance.

When it is time to change the filter, the filter replacement indicator will turn on. The recommended time for filter change is 9 - 12 months.

Easily order Blueair filters from www.blueair.com or sign up to Blueair filter subscription for additional discount.



Filter replacement indicator

Step 1

Turn off the air purifier and unplug it. Remove the pre-filter fabric.

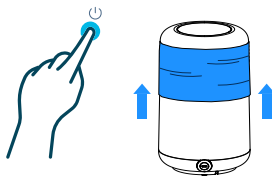

Step 2

Unwrap the current filter by opening the velcro connection through pulling on the tag.

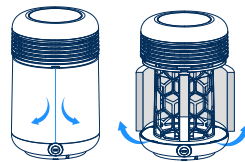

Step 3

Wrap the new filter around the purifier body and connect it.

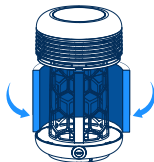

Step 4

Pull back on the prefilter fabric. Turn the purifier back on.

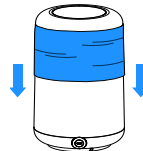

Step 5

Reset the Filter Indicator by pressing the Fan Speed button for 15 seconds or go to your device page in the Blueair App to reset.



Cleaning your washable pre-filter

Clean your pre-filter regularly when you see dust or dirt. Vacuum the exterior of the fabric with a soft brush attachment. For a deeper cleanse wash according to the pre-filter maintenance instructions and hang to dry.

Step 1

Turn the air purifier off and unplug it.



Step 2

Remove the fabric pre-filter.



Step 3

Wash according to instructions on the fabric pre-filter's label.



Step 4

Pull the clean pre-filter back over the main filter and tuck the pre-filter in the gap between the purifier body and air outlet.

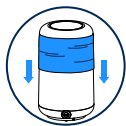

Step 5

Please ensure that the logo tag of the pre-filter is on the upper part. Please ensure the gap for the USB C charging port is positioned correctly on the USB C charging port.



Maintenance Information

To maintain optimal air purification performance regular maintenance is recommended. Please follow below recommended steps to clean your device.

General

- Disconnect the air purifier from the power supply.
- Do not allow foreign objects to enter the air inlets or air outlets. This may cause electric shock or damage the air purifier.
- Never clean with gasoline, chemical solvents or corrosive materials as these agents may damage the air purifier.
- Do not wash the replacement filter, it's not washable or reusable.

Cleaning

- Wipe the top of the air purifier with a soft, clean cloth.
- Clean and check the power cable and power plug for wear or damages.
- Clean the pre-filters by washing in the washing machine or vacuum on low setting with a soft brush attachment (not included).

Setting up Sunrise Clock

NOTE! Connecting to the app is required for Sunrise Clock or Sound Clock set up.

Inspired by nature's sunrise, the Sunrise Clock has a unique combination of light and sound to wake you up in a more natural way, so you feel more refreshed each morning.

Setting up the Sunrise Clock

When you enable Sunrise Clock, the integrated light gradually increases for 15 - 30 minutes until your room is filled with bright light mimicking sunrise. The process of the light gradually increasing stimulates your body to wake up naturally.

1. Set up your desired wake-up time
2. Enable the Sunrise Clock and select the Sunrise duration
3. Tap the alarm icon to turn off

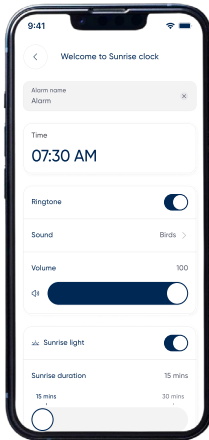
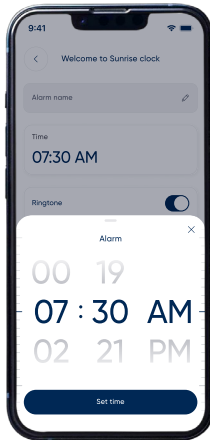

When an alarm is set in the app, the icon on the display will be lit up. You can tap the alarm icon/button to turn off the alarm.



(Optional) Adding a Sound alarm

1. Enable the Ringtone
2. Select one of the alarm sounds available
3. Adjust the desired volume
4. Once the time light has filled your room, the chosen sound alarm will turn on and complete the wake up experience, leaving you refreshed for the day ahead.

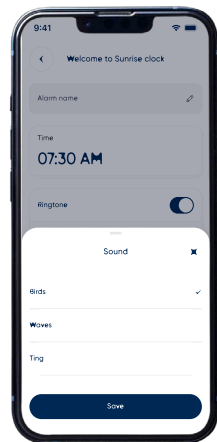

Winding down at Night

The integrated light can also be used as a mood light to mimic relaxing sunset and help you wind down for bedtime. Simply tap the light icon (light bulb) to turn on, increase or decrease light intensity for the perfect mood.

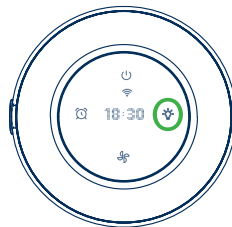

Troubleshooting

Issue	Potential Cause	Try This
There is a red hatch icon on my air purifier's panel.	It is time to change the filter.	<ol style="list-style-type: none">1. Change filter according to the instructions in this guide.2. Reset the Filter Indicator by pressing the Fan Speed button for 15 seconds or go to your device page in the Blueair App.
My air purifier is making too much noise.	Air purifiers that are set on a high-speed level produce more noise because they function at faster rates.	Set a lower fan speed or reset Filter indicator via the app. Adjust to a lower fan speed to reduce noise level.
	If the filter is too dirty and clogged the air purifier will not get sufficient airflow which may result in increased noise levels.	Replace the filter when the Filter replacement indicator turns red.
I cannot connect my air purifier.	The air purifier is too far from your phone and router during the setup.	<ol style="list-style-type: none">1. Ensure that your phone, air purifier and Wi-Fi router are in the same room and in close distance during initial set up, within 15 feet (4,5 meter). Once you have successfully paired your air purifier you can place it at your desired location.2. Make sure that your air purifier is plugged in and powered on.
	The Blueair App is not up to date.	Download the latest Blueair app version from the App store.
	The router is not on or has no connection. The router is not using a standard connection.	Ensure the following before trying to connect your product: <ol style="list-style-type: none">1. Internet is currently running2. You are using a 2.4GHz network.3. Deactivate VPN.
	Bluetooth is deactivated.	Ensure Bluetooth is enabled on your phone.
My air purifier has lost connection.	Temporary Wi-Fi disturbances. New Wi-Fi settings or router.	If your air purifier does not re-connect by itself after a few minutes: <ol style="list-style-type: none">1. Open the Blueair app.2. Select your air purifier and go to Device settings.3. Delete the air purifier.4. Go back to the home screen, click on the "+" sign in the upper right corner and choose "Add device". Follow the connection instructions.
My indoor air quality is not improving.	Indoor air quality remains polluted. Air quality sensors are dusty and showing incorrect levels.	<ol style="list-style-type: none">1. Unplug the air purifier and wait for approximately 30 seconds.2. Reconnect the power cable.3. Press the On/Standby button. If the air quality does not improve with the use of the air purifier and ventilation, please contact us at www.blueair.com .

For more information and troubleshooting tips, please check the Support page on www.blueair.com/support.

Disposal, Support and Warranty

Disposal and recycling

The air purifier should be disposed or recycled as electrical waste and the filter should be disposed as regular waste. If you have questions regarding the disposal and recycling of your device, please contact your local recycling facility.

Help and support

If you have questions about your product, please visit www.blueair.com or contact your local Blueair retailer.

Limited warranty information

The air purifier has a limited warranty of 3 years (1 year standard warranty and 2 extra years upon registration).



Le purificateur d'air Mini Restful™ et Sunrise Clock est un appareil électrique destiné à un usage intérieur uniquement. Prenez les précautions nécessaires pour réduire le risque d'incendie, de choc électrique ou de blessure.

- Cet appareil ne doit pas être utilisé par des enfants de moins de 8 ans ou par des personnes présentant des capacités physiques, sensorielles ou mentales réduites, ou manquant d'expérience et de connaissances, sauf si elles sont surveillées ou ont reçu des instructions concernant l'utilisation de l'appareil en toute sécurité et comprennent les risques associés.
- Surveillez les enfants pour vous assurer qu'ils ne jouent pas avec l'appareil.
- Le nettoyage et l'entretien du produit ne doivent pas être effectués par des enfants.
- Débranchez toujours l'appareil de l'alimentation électrique avant l'entretien.
- Si votre appareil Blueair s'avère défectueux, nous le remplacerons gratuitement par un modèle identique ou similaire, conformément aux conditions de la garantie. Soyez prudent si vous tentez de réparer vous-même votre appareil, car cela présente un risque de choc électrique ou de blessure.
- Assurez-vous que le câble d'alimentation et la fiche d'alimentation ne risquent pas d'être endommagés.
- Si l'appareil est endommagé ou fonctionne mal, éteignez-le, débranchez-le de l'alimentation électrique et contactez Blueair.
- La fiche d'alimentation doit être fermement insérée dans la prise de courant.
- Lorsque vous débranchez l'appareil de l'alimentation électrique, ne tirez pas sur le cordon d'alimentation, mais sur la fiche d'alimentation.
- Utilisez le câble d'alimentation fourni avec votre purificateur d'air Blueair pour le brancher directement et fermement sur une prise électrique appropriée.
- Pour réduire les risques d'incendie, de choc électrique ou de blessures corporelles, n'utilisez pas de pièces de rechange qui n'ont pas été recommandées par le fabricant (par exemple, des pièces fabriquées à la maison à l'aide d'une imprimante 3D).
- N'utilisez pas de rallonge ni de multiprise. Consultez la plaque signalétique de votre appareil.
- Ne modifiez en aucun cas la fiche d'alimentation. Si la fiche ne rentre pas dans la prise, contactez un personnel qualifié pour installer la prise appropriée.
- Pour le port de charge, risque de brûlures aux doigts lors de la manipulation des pièces. Attendez une demi-heure après l'arrêt de l'appareil avant de manipuler les pièces.

AVERTISSEMENT : RISQUE D'INCENDIE/DE BLESSURES. Tenir éloigné de toute matière combustible.

- Pour éviter tout risque d'incendie ou de choc électrique, l'appareil ne doit être utilisé qu'avec la tension d'entrée appropriée pour laquelle il est conçu. Reportez-vous à l'étiquette signalétique de l'appareil.
- N'utilisez pas le cordon d'alimentation fourni pour autre chose que l'appareil.
- Ne laissez pas d'objets pénétrer ou bloquer les entrées et sorties d'air, car cela peut provoquer un choc électrique ou endommager l'appareil.
- Ne vous asseyez pas, ne vous tenez pas debout, ne grimpez pas sur l'appareil et ne vous y suspendez pas.
- Gardez l'appareil, y compris le câble d'alimentation, à une distance sûre des surfaces chauffées et du feu ouvert.
- Gardez l'appareil et la fiche d'alimentation loin de l'eau et d'autres liquides.
- Gardez l'appareil et la fiche d'alimentation à l'écart des produits chimiques tels que les pesticides et les déodorants.
- Toujours éteindre et débrancher l'appareil de l'alimentation électrique avant de déplacer l'unité, de remplacer les filtres, de nettoyer ou d'effectuer des opérations de maintenance.
- Ne nettoyez jamais avec de l'essence, des solvants chimiques ou des matériaux corrosifs car ces agents pourraient endommager le purificateur d'air.
- N'utilisez pas l'appareil si le cordon ou la fiche est endommagé(e). Jetez l'appareil ou rapportez-le à un centre de service agréé pour examen et/ou réparation.
- Faire preuve de prudence lors de l'utilisation ou de la manipulation du port de charge USB-C pour éviter tout choc électrique ou brûlure. Si le port nécessite un nettoyage ou une intervention, débrancher l'appareil et attendre 30 minutes que les composants refroidissent à température ambiante avant de les manipuler.
- L'appareil doit uniquement être utilisé avec le bloc d'alimentation fourni.
- LCet équipement radio fonctionne dans la plage de fréquences 2412–2472 MHz (Wi-Fi) avec une puissance maximale de 19,97 dBm.
- Cet équipement radio fonctionne dans la plage de fréquences 2402–2480 MHz (Bluetooth) avec une puissance maximale de 1,76 dBm.
- Ce produit comporte une source lumineuse classée F en efficacité énergétique.



AVERTISSEMENT : RISQUE DE CHOC ÉLECTRIQUE – Ces instructions sont destinées uniquement à un personnel qualifié. Pour réduire le risque de choc électrique, ne pas effectuer d'entretien autre que celui indiqué dans les instructions d'utilisation, sauf si vous êtes qualifié pour le faire.

Purificateur d'Air Mini Restful™ et Sunrise Clock

Recommandations pour de meilleures performances

- Assurez-vous que la taille de la pièce où le purificateur d'air est placé ne dépasse pas la capacité recommandée.
- Placez le purificateur d'air dans une zone où l'air peut circuler librement à l'intérieur et à l'extérieur, assurant ainsi une bonne circulation.
- Maintenez une distance d'au moins 4 pouces (10 cm) entre le purificateur d'air et tout autre objet pour assurer une bonne circulation de l'air.
- Gardez les portes et les fenêtres fermées pendant que le purificateur d'air est en fonctionnement. Remplacez le filtre lorsque l'indicateur de remplacement du filtre devient rouge sur le panneau de commande.
- Reportez-vous aux instructions d'entretien de ce manuel d'utilisation pour un entretien approprié.

Informations sur l'entretien

Pour maintenir des performances optimales de purification de l'air, un entretien régulier est recommandé. Veuillez suivre les étapes recommandées ci-dessous pour nettoyer votre appareil.

Général

- Débranchez le purificateur d'air de l'alimentation électrique.
- Ne laissez pas de corps étrangers pénétrer dans les entrées ou les sorties d'air. Cela pourrait provoquer un choc électrique ou endommager le purificateur d'air.
- Ne jamais nettoyer avec de l'essence, des solvants chimiques ou des matériaux corrosifs, car ces agents peuvent endommager le purificateur d'air.
- Ne lavez pas le filtre de remplacement, il n'est ni lavable ni réutilisable.

Nettoyage

- Essuyez le dessus du purificateur d'air avec un chiffon doux et propre.
- Nettoyez et vérifiez si le câble et la fiche d'alimentation présentent des signes d'usure ou de dommages.
- Nettoyez les préfiltres en les lavant dans la machine à laver ou en les aspirant à faible puissance avec une brosse douce (non fournie).

Carte des produits

Nom du produit

Purificateur d'Air Mini Restful™ et
Sunrise Clock

Modèle

SC9i

Numéro de modèle

1831022000
1831023000
1831024000
1831025000

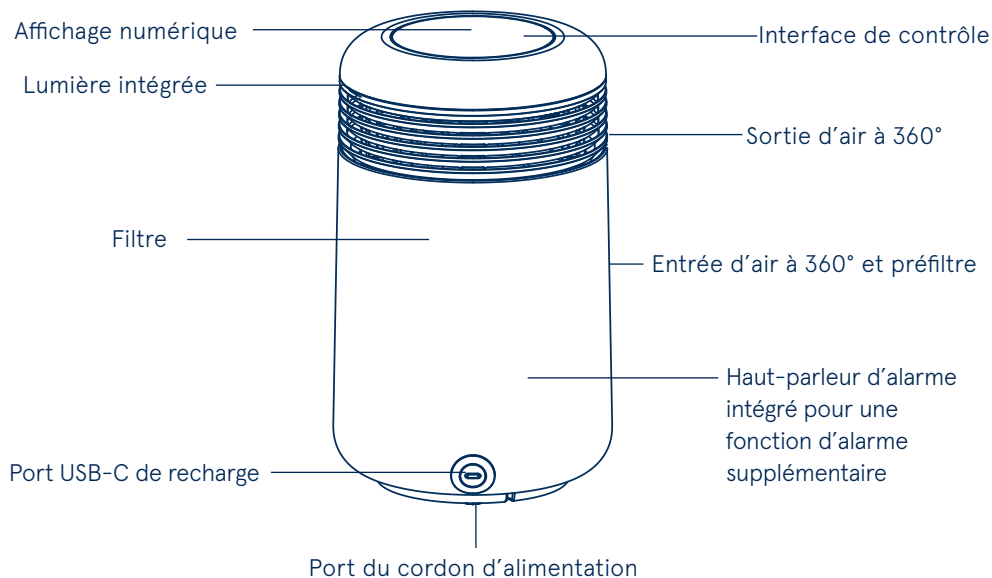

Contrôles des appareils

Bouton d'alimentation

Allumez l'appareil ou passez en mode veille.

Affichage de l'heure

Affichage de l'heure actuelle. L'heure peut être réglée dans l'application Blueair

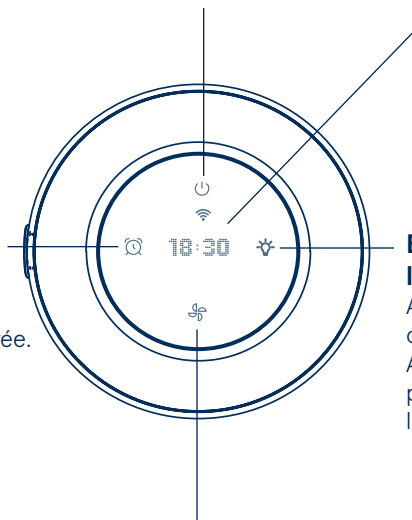

Bouton d'alarme de réveil

ON = l'alarme est configurée.
OFF = l'alarme n'est pas configurée.

Appuyez pour désactiver l'alarme.

- S'il reste des alarmes définies dans l'application, l'indicateur restera allumé.
- S'il n'y a plus d'alarmes définies dans l'application, le bouton s'éteindra.

Bouton de contrôle de la lumière

Appuyez pour allumer ou éteindre la lumière.
Appuyez pour augmenter progressivement l'intensité lumineuse.

Bouton de vitesse du ventilateur

Appuyez pour sélectionner la vitesse du ventilateur 1, 2 ou 3.
La vitesse du ventilateur sélectionnée sera visible sur l'écran.

Contrôles des appareils



Remplacement du filtre

Après avoir remplacé le filtre, maintenez enfoncé le bouton de vitesse du ventilateur pendant 15 secondes ou accédez à l'application Blueair pour réinitialiser l'indicateur de remplacement du filtre.



Activer/désactiver le couplage Wi-Fi

Si vous choisissez de ne pas connecter le produit, l'indicateur Wi-Fi s'éteindra automatiquement après 10 minutes.

Si l'appareil a déjà été configuré, vous pouvez réinitialiser le Wi-Fi en appuyant simultanément sur le bouton d'alimentation et le bouton de vitesse du ventilateur pendant 5 secondes.

Pour reconnecter votre purificateur d'air au Wi-Fi, maintenez le bouton de vitesse du ventilateur enfoncé pendant environ 5 secondes, jusqu'à ce que le voyant Wi-Fi commence à clignoter. Suivez ensuite les instructions de la section "Connexion à l'application Blueair".



Réinitialisation d'usine

Appuyer longuement sur le bouton Marche/Veille pendant environ 15 secondes (jusqu'à ce que toutes les DEL de l'interface s'allument et clignent quatre fois). Puis relâcher.

Après la réinitialisation d'usine, le purificateur redémarre avec les paramètres par défaut et passe en mode Veille.

Mise en route

Connecter à l'application Blueair

La connexion à l'application Blueair vous permet de contrôler le purificateur d'air à distance et de surveiller l'utilisation du filtre. L'application offre des fonctionnalités supplémentaires à l'appareil.

Étape 1

Téléchargez l'application Blueair depuis l'App Store ou Google Play.

Étape 2

Ouvrez l'application. Créez un compte Blueair ou connectez-vous.

Étape 3

Cliquez sur "+" Ajouter un appareil "et suivez les instructions à l'écran.

Conseils pour la première connexion

Appuyer sur le bouton de vitesse du ventilateur pendant 5 secondes pour activer le mode d'appairage. Une fois que le témoin Wi-Fi clignote à l'écran, l'appareil est prêt à être appairé dans l'application.



Bluetooth est requis pour le premier appairage. Activez le Bluetooth de votre téléphone et gardez votre téléphone à moins de 1 mètre du purificateur d'air pour le couplage initial.



Placer le purificateur à moins de 4,5 mètres du routeur Wi-Fi lors de la première connexion.



Assurez-vous que vous utilisez un réseau Wi-Fi visible. Le VPN (Virtual Private Network) doit être désactivé lors de l'utilisation de l'application Blueair.



Ce purificateur d'air ne peut se connecter qu'à un réseau Wi-Fi 2,4 GHz. Si vous utilisez un routeur Wi-Fi double bande, assurez-vous de sélectionner 2,4 GHz.



Informations sur le remplacement du filtre

Changer le filtre

Important ! Éteignez et débranchez toujours l'appareil avant de changer les filtres, de le nettoyer ou de procéder à son entretien.

Lorsqu'il est temps de changer le filtre, l'indicateur de remplacement s'allume. Il est recommandé de changer le filtre tous les 9 à 12 mois.

Commandez facilement des filtres Blueair sur www.blueair.com ou abonnez-vous au service de filtres Blueair pour bénéficier d'une remise supplémentaire.



Étape 1

Éteignez le purificateur d'air et débranchez-le.

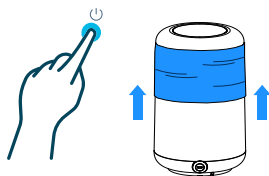

Étape 3

Enroulez le nouveau filtre autour du purificateur et fixez-le.

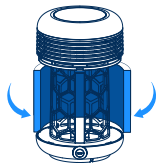

Étape 2

Déballez le filtre actuel en ouvrant la bande velcro à l'aide de l'étiquette.

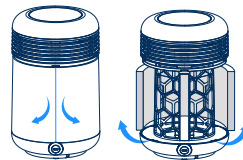

Étape 4

Remplacez le tissu du préfiltre en le tirant vers l'arrière, puis rallumez le purificateur.

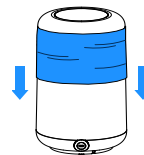

Étape 5

Réinitialisez l'indicateur de filtre en appuyant sur le bouton de vitesse du ventilateur pendant 15 secondes ou accédez à la page de votre appareil dans l'application Blueair pour réinitialiser.



Nettoyer votre préfiltre lavable

Nettoyez régulièrement votre préfiltre dès qu'il présente de la poussière ou des saletés. Passez l'aspirateur sur l'extérieur du tissu avec une brosse douce. Pour un nettoyage en profondeur, lavez-le conformément aux instructions d'entretien du préfiltre et suspendez-le pour le faire sécher.

Étape 1

Éteignez le purificateur d'air et débranchez-le.



Étape 2

Retirez le préfiltre en tissu.



Étape 3

Laver selon les instructions figurant sur l'étiquette du préfiltre.



Étape 4

Replacer le préfiltre propre sur le filtre principal et l'insérer dans l'espace entre le corps de l'appareil et la sortie d'air.

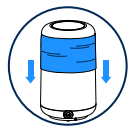

Étape 5

Veuillez vous assurer que l'étiquette du logo du préfiltre se trouve sur la partie supérieure. Vérifier que l'ouverture du tissu correspond au port de charge USB-C.



Configuration de Sunrise Clock

REMARQUE ! La connexion à l'application est requise pour configurer la Sunrise Clock ou l'alarme sonore.

Inspirée du lever du soleil, Sunrise Clock combine lumière et son pour un réveil plus naturel et plus agréable chaque matin.

Configuration de Sunrise Clock

Lorsque vous activez la Sunrise Clock, la lumière intégrée augmente progressivement pendant 15 à 30 minutes jusqu'à ce que votre pièce soit baignée d'une lumière intense, imitant la lumière du lever du soleil.

Cette augmentation progressive stimule naturellement le réveil de votre corps.

1. Définir l'heure de réveil souhaitée
2. Activer Sunrise Clock et choisir la durée du lever de lumière
3. Appuyer sur l'icône d'alarme pour l'éteindre

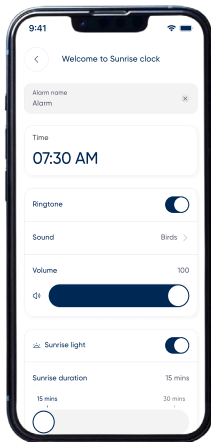
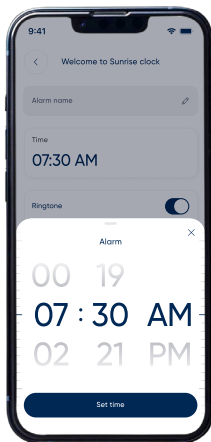

Lorsqu'une alarme est activée dans l'application, l'icône correspondante s'allume sur l'écran. Appuyer pour désactiver l'alarme.



(Facultatif) Ajout d'une alarme sonore

1. Activer la sonnerie
2. Sélectionnez l'un des sons d'alarme disponibles
3. Ajuster le volume souhaité
4. Une fois la pièce remplie de lumière, l'alarme sonore se déclenche pour finaliser le réveil tout en douceur.

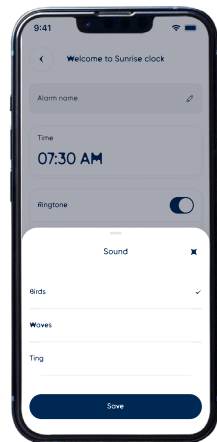

Détente en soirée

La lumière intégrée peut également servir de lumière d'ambiance pour imiter un coucher de soleil relaxant et vous aider à vous détendre avant le coucher. Appuyez simplement sur l'icône lumineuse (ampoule) pour allumer, augmenter ou diminuer l'intensité lumineuse et créer l'ambiance idéale.



Dépannage

Problème	Cause potentielle	Essayez ceci
Il y a une icône de trappe rouge sur le panneau de mon purificateur d'air.	Il est temps de changer le filtre.	<ol style="list-style-type: none">1. Changez le filtre selon les instructions de ce guide.2. Réinitialisez l'indicateur de filtre en appuyant sur le bouton de vitesse du ventilateur pendant 15 secondes ou accédez à la page de votre appareil dans l'application Blueair.
Mon purificateur d'air fait trop de bruit.	Les purificateurs d'air réglés à une vitesse élevée produisent plus de bruit car ils fonctionnent à des vitesses plus rapides.	Diminuez la vitesse du ventilateur ou réinitialisez l'indicateur de filtre via l'application. Baissez la vitesse du ventilateur pour réduire le niveau sonore.
	Si le filtre est trop sale et obstrué, le purificateur d'air ne recevra pas un flux d'air suffisant, ce qui peut entraîner une augmentation des niveaux de bruit.	Remplacez le filtre lorsque l'indicateur de remplacement du filtre devient rouge.
Je n'arrive pas à connecter mon purificateur d'air.	Le purificateur d'air est trop éloigné de votre téléphone et de votre routeur pendant la configuration.	<ol style="list-style-type: none">1. Lors de la configuration initiale, assurez-vous que votre téléphone, votre purificateur d'air et votre routeur Wi-Fi se trouvent dans la même pièce et à proximité, à moins de 4,5 mètres (15 pieds). Une fois votre purificateur d'air appairé, vous pouvez le placer à l'emplacement souhaité.2. Assurez-vous que votre purificateur d'air est branché et sous tension.
	L'application Blueair n'est pas à jour.	Téléchargez la dernière version de l'application Blueair depuis l'App Store.
	Le routeur n'est pas allumé ou n'a pas de connexion. Le routeur n'utilise pas de connexion standard.	Assurez-vous des points suivants avant d'essayer de connecter votre produit : <ol style="list-style-type: none">1. Internet fonctionne actuellement2. Vous utilisez un réseau 2,4 GHz.3. Désactiver le VPN.
	Le Bluetooth est désactivé.	Assurez-vous que Bluetooth est activé sur votre téléphone.
Mon purificateur d'air a perdu la connexion.	Perturbations temporaires du Wi-Fi. Nouveaux paramètres Wi-Fi ou routeur.	Si votre purificateur d'air ne se reconnecte pas tout seul après quelques minutes : <ol style="list-style-type: none">1. Ouvrez l'application Blueair.2. Sélectionnez votre purificateur d'air et accédez aux paramètres de l'appareil.3. Supprimez le purificateur d'air.4. Revenez à l'écran d'accueil, cliquez sur le symbole " + " en haut à droite, puis sélectionnez " Ajouter un appareil ". Suivez les instructions de connexion.
La qualité de mon air intérieur ne s'améliore pas.	La qualité de l'air intérieur reste polluée. Les capteurs de qualité de l'air sont poussiéreux et affichent des niveaux incorrects.	<ol style="list-style-type: none">1. Débranchez le purificateur d'air et attendez environ 30 secondes.2. Rebranchez le câble d'alimentation.3. Appuyez sur le bouton Marche/Veille. Si la qualité de l'air ne s'améliore pas avec l'utilisation du purificateur d'air et de la ventilation, veuillez nous contacter sur www.blueair.com .

Mise au rebut, assistance et garantie

Élimination et recyclage

Le purificateur d'air doit être éliminé ou recyclé comme un déchet électrique, et le filtre comme un déchet ordinaire. Pour toute question concernant la mise au rebut et le recyclage de votre appareil, veuillez contacter votre centre de recyclage local.

Aide et support

Si vous avez des questions sur votre produit, veuillez visiter www.blueair.com ou contacter votre revendeur Blueair local.

Informations sur la garantie limitée

Le purificateur d'air est couvert par une garantie limitée de 3 ans (1 an de garantie standard et 2 années supplémentaires après enregistrement).



Mini Restful™ Purificatore d'Aria e Orologio dell'Alba è un apparecchio elettrico solo per uso interno. Prendete le necessarie precauzioni per ridurre il rischio di incendio, shock elettrico o infortunio.

- Questo apparecchio non dovrebbe essere utilizzato da bambini o persone con ridotte capacità fisiche, sensoriali o mentali o mancanza di esperienza e conoscenza a meno che non abbiano ricevuto supervisione o istruzioni sull'uso dell'apparecchio in modo sicuro e comprendano i pericoli coinvolti.
- Supervisionate i bambini per assicurarvi che non giochino con l'apparecchio.
- La pulizia e la manutenzione del prodotto non dovrebbero essere effettuate dai bambini.
- Scollegate sempre l'apparecchio dall'alimentazione prima della manutenzione.
- Se il vostro apparecchio Blueair risulta difettoso, lo sostituiremo con lo stesso o un modello simile senza costi, secondo i termini della garanzia. Usate cautela nel tentativo di riparazioni da soli, poiché questo presenta il pericolo di shock elettrico o infortunio.
- Assicuratevi che il cavo di alimentazione e la spina non rischino di danneggiarsi.
- Se l'apparecchio è danneggiato o malfunzionante, spegnetelo, scollegatelo dall'alimentazione e contattate Blueair.
- La spina deve essere inserita saldamente nella presa di corrente.
- Quando scollegate l'unità dall'alimentazione, non tirate sul cavo di alimentazione, tirate sulla spina.
- Utilizzate il cavo di alimentazione fornito con il vostro purificatore d'aria Blueair per collegarlo direttamente e saldamente a una presa elettrica appropriata.
- Per ridurre il rischio di incendio, shock elettrico o infortunio alle persone, non utilizzate parti di ricambio che non sono state raccomandate dal produttore (ad esempio, parti fatte in casa con una stampante 3D).
- Non utilizzare un cavo di prolunga o una ciabatta. Fare riferimento all'etichetta di valutazione sul proprio apparecchio.
- Non alterare la spina in alcun modo. Se la spina non si adatta alla presa, contattare personale qualificato per installare una presa appropriata.
- Rischio di ustioni presso la porta di ricarica. Attendere almeno 30 minuti dopo lo spegnimento del dispositivo prima di toccare qualsiasi parte.
- **AVVERTENZA: RISCHIO DI INCENDIO/INFORTUNIO ALLE PERSONE.** Tenete lontano da materiali combustibili.

- Per evitare il rischio di incendi o shock elettrici, l'apparecchio dovrebbe essere utilizzato solo con la corretta tensione di ingresso per cui è classificato, fare riferimento alla tua etichetta di valutazione sul dispositivo.
- Non utilizzare il cavo di alimentazione incluso per nulla altro che l'apparecchio.
- Non permettere a oggetti di entrare o bloccare le prese d'aria e le uscite d'aria in quanto ciò può causare shock elettrici o danneggiare l'apparecchio.
- Non sedersi, salire, arrampicarsi o appendersi all'apparecchio.
- Mantieni l'apparecchio, incluso il cavo di alimentazione, a una distanza sicura da superfici riscaldate e fuoco aperto.
- Tenere l'apparecchio e la spina di alimentazione lontano da acqua e altri liquidi.
- Tenere l'apparecchio e la spina di alimentazione lontano da sostanze chimiche come pesticidi e deodoranti.
- Spegnerne sempre e scollegare l'apparecchio dall'alimentazione elettrica prima di spostare l'unità, sostituire i filtri, pulire o eseguire procedure di manutenzione.
- Non pulire mai con benzina, solventi chimici o materiali corrosivi in quanto questi agenti possono danneggiare il purificatore d'aria.
- Non utilizzare il dispositivo con un cavo o una spina danneggiati. Scarta il dispositivo o restituisilo a un centro di assistenza autorizzato per l'esame e/o la riparazione.
- Prestare attenzione durante l'uso o la manipolazione della porta di ricarica USB-C per evitare scosse elettriche o ustioni. Se la porta di ricarica USB-C necessita di manutenzione o pulizia, scollegare il dispositivo e attendere 30 minuti per consentire il raffreddamento di tutti i componenti prima di procedere.
- L'apparecchio deve essere utilizzato solo con l'alimentatore fornito in dotazione.
- Questo apparecchio radio opera nella banda di frequenza 2412–2472 MHz (Wi-Fi) con una potenza massima di 19,97 dBm.
- Questo apparecchio radio opera nella banda di frequenza 2402–2480 MHz (Bluetooth) con una potenza massima di 1,76 dBm.
- Questo prodotto contiene una sorgente luminosa di classe energetica F.



AVVERTIMENTO: RISCHIO DI SHOCK ELETTRICO. – Queste istruzioni di manutenzione sono per l'uso da parte di personale qualificato solo. Per ridurre il rischio di shock elettrico, non eseguire alcuna manutenzione diversa da quella contenuta nelle istruzioni operative a meno che tu non sia qualificato a farlo.

Mini Restful™ Purificatore d'Aria e Sunrise Clock

Raccomandazioni per le migliori prestazioni

- Assicurati che la dimensione della stanza in cui è posizionato il purificatore d'aria non superi la capacità consigliata.
- Posiziona il purificatore d'aria in un'area dove l'aria può fluire liberamente, garantendo una corretta circolazione.
- Mantieni una distanza di almeno 4 pollici (10 cm) tra il purificatore d'aria e qualsiasi altro oggetto per garantire una corretta circolazione dell'aria.
- Tenere porte e finestre chiuse mentre il purificatore d'aria è in funzione.
- Sostituisci il filtro quando l'indicatore di sostituzione del filtro diventa rosso sul pannello di controllo.
- Consultare le istruzioni di manutenzione presenti in questo manuale per garantire una corretta cura del dispositivo.

Informazioni sulla Manutenzione

Per garantire prestazioni ottimali di purificazione dell'aria, si consiglia una manutenzione regolare. Seguire i passaggi consigliati di seguito per la pulizia del

Generale

- Scollegare il purificatore d'aria dalla rete elettrica.
- Non lasciare che oggetti estranei entrino nelle prese o uscite d'aria, poiché ciò può causare scosse elettriche o danneggiare il purificatore.
- Non pulire mai con benzina, solventi chimici o materiali corrosivi, poiché questi agenti possono danneggiare il purificatore d'aria.
- Non lavare il filtro di ricambio: non è lavabile né riutilizzabile.

Pulizia

- Pulisci la parte superiore del purificatore d'aria con un panno morbido e pulito.
- Pulisci e controlla il cavo di alimentazione e la spina per verificare che non siano usurati o danneggiati.
- Pulisci i prefiltri lavandoli in lavatrice o passando l'aspirapolvere a bassa potenza con una spazzola morbida (non inclusa).

Mappa del Prodotto

Nome del prodotto

Mini Restful™ Purificatore
d'Aria e Sunrise Clock

Modello

SC9i

Numero del modello

1831022000
1831023000
1831024000
1831025000

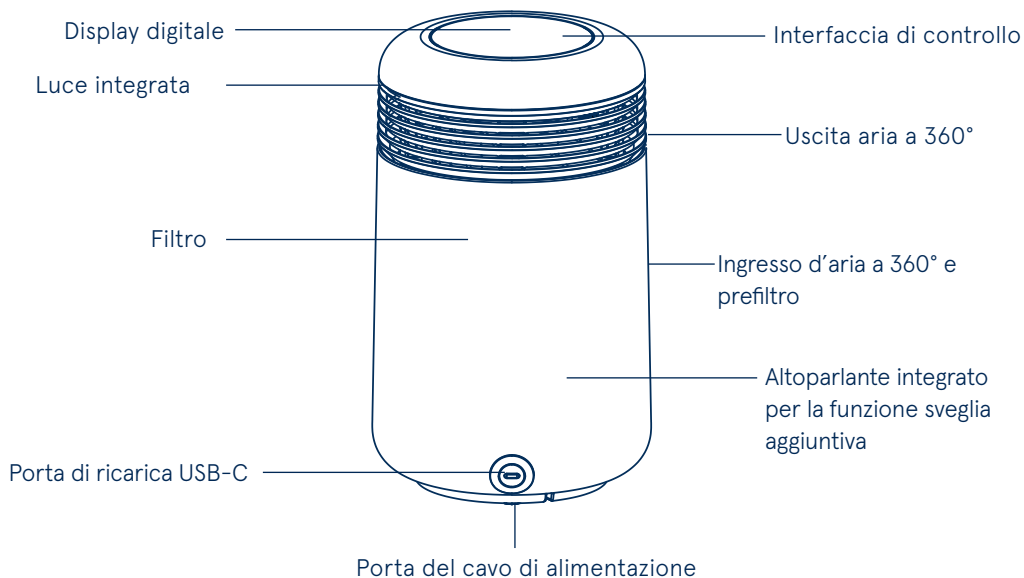

Controlli del Dispositivo

Pulsante di accensione

Accendi il dispositivo o entra in modalità Standby.

Visualizzazione del tempo

Visualizzazione dell'ora attuale. L'orario può essere impostato tramite l'app Blueair.

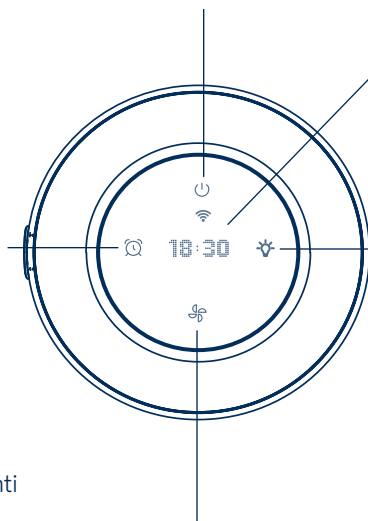

Pulsante controllo della luce

Toccare per accendere o spegnere la luce.
Toccare per aumentare gradualmente l'intensità della luce.

Pulsante sveglia

ON = sveglia è impostata.
OFF = sveglia non è impostata.

Tocca per spegnere la sveglia.

- Se ci sono sveglie rimanenti impostate nell'app, l'indicatore rimarrà acceso.
- Se non ci sono sveglie rimanenti impostate nell'app, il pulsante si spegnerà.

Pulsante velocità ventola

Tocca per selezionare la velocità della ventola 1, 2 o 3. La velocità della ventola selezionata sarà visibile sul display.



Sostituzione del filtro

Dopo aver sostituito il filtro, tieni premuto il pulsante della velocità della ventola per 15 secondi oppure accedi all'app Blueair per resettare l'indicatore di sostituzione del filtro.



Attivare/Disattivare l'associazione Wi-Fi

Se scegli di non collegare il prodotto, l'indicatore Wi-Fi si spegne automaticamente dopo 10 minuti.

Se il dispositivo è già stato configurato in precedenza, puoi reimpostare il Wi-Fi premendo contemporaneamente il pulsante di accensione e il pulsante della velocità della ventola per 5 secondi.

Per riconnettere il purificatore d'aria al Wi-Fi, tieni premuto il pulsante della velocità della ventola per circa 5 secondi, finché il LED del Wi-Fi non inizia a lampeggiare. Quindi segui le istruzioni nella sezione "Collegamento all'app Blueair".



Ripristino alle impostazioni di fabbrica

Tenere premuto a lungo il pulsante di accensione/standby per circa 15 secondi (fino a quando tutti i LED dell'interfaccia si accendono e lampeggiano quattro volte). Quindi rilasciare.

Dopo il ripristino alle impostazioni di fabbrica, il purificatore d'aria si riavvia con le impostazioni predefinite e passa in modalità standby.

Guida introduttiva

Collegamento all'app Blueair

Connettendosi all'app Blueair è possibile controllare da remoto il purificatore d'aria e monitorare l'utilizzo del filtro. L'app offre funzionalità aggiuntive al dispositivo.

Passo 1

Scarica l'app Blueair dall'App Store o Google Play.

Passo 2

Apri l'app. Crea o accedi al tuo account Blueair.

Passo 3

Cliccare su + Aggiungi dispositivo e seguire le istruzioni nell'app.

Suggerimenti per la prima connessione

Accendere il purificatore d'aria. Tenere premuto il pulsante di regolazione della velocità della ventola per 5 secondi per preparare il purificatore all'associazione.



Quando l'indicatore Wi-Fi è visibile e lampeggia sul display, il dispositivo è pronto per l'associazione con l'app.

Assicurarsi di utilizzare una rete Wi-Fi visibile. Disattivare eventuali VPN (Virtual Private Network) durante l'uso dell'app Blueair.



È necessario attivare il Bluetooth per il primo abbinamento. Attivare il Bluetooth sul telefono e mantenere il dispositivo entro 1 metro dal purificatore d'aria per l'abbinamento iniziale.



Questo purificatore d'aria può connettersi solo a una rete Wi-Fi a 2,4 GHz. Se si utilizza un router Wi-Fi dual-band, assicurarsi di selezionare 2,4 GHz.



Durante la prima connessione, posizionare il purificatore d'aria entro 4,5 metri dal router Wi-Fi.



Sostituzione del filtro

Sostituzione del filtro

Importante! Spegnerne sempre il dispositivo e scollegarlo dall'alimentazione prima di sostituirne i filtri, pulirlo o eseguirne la manutenzione.

Quando è il momento di cambiare il filtro, si accenderà l'indicatore di sostituzione del filtro. Il tempo consigliato per il cambio del filtro è di 9 - 12 mesi.

Ordina facilmente i filtri Blueair da www.blueair.com o iscriviti all'abbonamento ai filtri Blueair per un ulteriore sconto.



Indicatore di sostituzione filtro

Passo 1

Spegnerne il purificatore d'aria e scollegarlo dalla presa di corrente. Rimuovere il tessuto del pre-filtro.

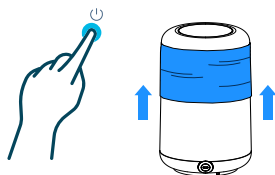

Passo 2

Aprire il filtro corrente sganciando la chiusura in velcro e tirando l'etichetta.

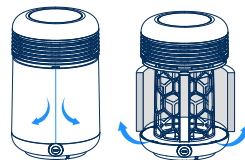

Passo 3

Avvolgere il nuovo filtro attorno al corpo del purificatore e collegarlo.

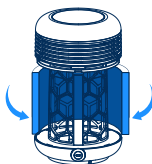

Passo 4

Tirare indietro il tessuto del pre-filtro. Riaccendere il purificatore.

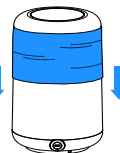

Passo 5

Ripristinare l'indicatore del filtro premendo il pulsante della velocità della ventola per 15 secondi oppure accedere alla pagina del dispositivo nell'app Blueair per eseguire il ripristino.



Pulizia del prefiltro lavabile

Pulisci regolarmente il prefiltro quando noti polvere o sporco. Aspira l'esterno in tessuto con una spazzola morbida. Per una pulizia più profonda, lava il prefiltro seguendo le istruzioni per la cura e appendilo ad asciugare.

Passo 1

Spegnerne il purificatore d'aria e scollegarlo dalla presa.



Paso 2

Rimuovere il prefiltro in tessuto.



Passo 3

Lavare il prefiltro seguendo le istruzioni riportate sull'etichetta del tessuto.



Paso 4

Riposizionare il prefiltro pulito sopra il filtro principale e inserirlo nello spazio tra il corpo del purificatore e l'uscita dell'aria.

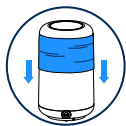

Paso 5

Assicurarsi che l'etichetta con il logo del pre-filtro sia posizionata nella parte superiore. Verificare che l'apertura per la porta di ricarica USB-C sia allineata correttamente alla porta stessa.



Impostazione del Sunrise Clock

NOTA! Per configurare il Sunrise Clock o il Sound Clock è necessaria la connessione all'app.

Ispirato al sorgere del sole, il Sunrise Clock offre una combinazione unica di luce e suono per un risveglio più naturale, così da sentirsi più riposati ogni mattina.

Impostazione del Sunrise Clock

Quando attivi la Sveglia con Alba, la luce integrata aumenta gradualmente nell'arco di 15-30 minuti fino a riempire la stanza di luce intensa, imitando l'alba. Questo graduale aumento di luce stimola il tuo corpo a svegliarsi naturalmente.

1. Impostare l'orario desiderato per la sveglia
2. Attiva la Sveglia con Alba e seleziona la durata dell'alba
3. Toccare l'icona della sveglia per disattivarla

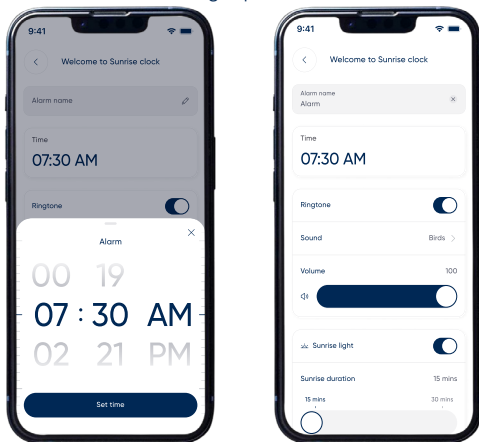

Quando si imposta una sveglia nell'app, l'icona sullo schermo si illuminerà. È possibile toccare l'icona/pulsante della sveglia per disattivarla.



(Facoltativo) Aggiunta di un allarme sonoro

1. Attivare la suoneria
2. Seleziona uno dei suoni di allarme disponibili
3. Regolare il volume desiderato
4. Una volta che la luce del timer ha riempito la stanza, l'allarme sonoro selezionato si attiverà completando l'esperienza di risveglio e lasciando l'utente rinfancato per la giornata.

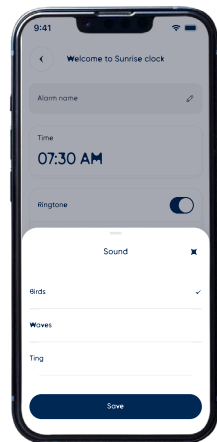

Relax serale

La luce integrata può essere utilizzata anche come luce d'atmosfera per simulare un tramonto rilassante e favorire il relax prima di andare a letto. Toccare l'icona della lampadina per accendere la luce, quindi aumentare o diminuire l'intensità per creare l'atmosfera desiderata.



Risoluzione dei problemi

Problema	Potenziale Ursache	Prova Questo
C'è un'icona rossa a forma di tratteggio sul pannello del mio purificatore d'aria.	È ora di cambiare il filtro.	<ol style="list-style-type: none">1. Sostituire il filtro seguendo le istruzioni riportate in questa guida.2. Reimpostare l'indicatore del filtro premendo il pulsante Velocità ventola per 15 secondi o accedendo alla pagina del dispositivo nell'app Blueair.
Il mio purificatore d'aria fa troppo rumore.	I purificatori d'aria impostati su un livello di velocità elevato producono più rumore perché funzionano a ritmi più veloci.	Imposta una velocità della ventola più bassa o reimposta l'indicatore del filtro tramite l'app. Regola su una velocità della ventola più bassa per ridurre il livello di rumore.
	Se il filtro è troppo sporco e intasato, il purificatore d'aria non riceverà un flusso d'aria sufficiente, il che potrebbe risultare in un aumento dei livelli di rumore.	Sostituisci il filtro quando l'indicatore di sostituzione del filtro diventa rosso.
Non riesco a collegare il mio purificatore d'aria.	Il purificatore d'aria è troppo lontano dal tuo telefono e router durante l'installazione.	<ol style="list-style-type: none">1. Assicurati che il tuo telefono, il purificatore d'aria e il router Wi-Fi si trovino nella stessa stanza e a breve distanza durante l'installazione iniziale, entro 15 piedi (4,5 metri). Una volta che hai accoppiato con successo il tuo purificatore d'aria, puoi posizionarlo nella posizione desiderata.2. Assicurati che il tuo purificatore d'aria sia collegato e acceso.
	L'App Blueair non è aggiornata.	Scarica l'ultima versione dell'app Blueair dall'App Store.
	Il router non è acceso o non ha connessione. Il router non sta utilizzando una connessione standard.	Assicurati quanto segue prima di cercare di collegare il tuo prodotto: <ol style="list-style-type: none">1. Internet è attualmente in funzione2. Stai utilizzando una rete 2.4GHz.3. Disattiva VPN.
	Bluetooth è disattivato.	Assicurati che il Bluetooth sia attivato sul tuo telefono.
Il mio purificatore d'aria ha perso la connessione.	Interruzioni temporanee del Wi-Fi. Reimposta le impostazioni del Wi-Fi o del router.	Se il tuo purificatore d'aria non si ricollega da solo dopo alcuni minuti: <ol style="list-style-type: none">1. Apri l'app Blueair.2. Seleziona il tuo purificatore d'aria e vai su Impostazioni dispositivo.3. Elimina il purificatore d'aria.4. Torna alla schermata principale, fai clic sul segno "+" nell'angolo in alto a destra e scegli "Aggiungi dispositivo". Segui le istruzioni per la connessione.
La qualità dell'aria interna non migliora.	La qualità dell'aria interna rimane inquinata. I sensori della qualità dell'aria sono pieni di polvere e mostrano livelli errati.	<ol style="list-style-type: none">1. Desconecte el purificador de aire y espere aproximadamente 30 segundos.2. Reconecte el cable de alimentación.3. Presione el botón de Encendido/Espere. Si la calidad del aire no mejora con el uso del purificador de aire y la ventilación, por favor contáctenos en www.blueair.com .

Se la qualità dell'aria non migliora con l'uso del purificatore e della ventilazione, visitare www.blueair.com.

Smaltimento, supporto e garanzia

Smaltimento e riciclaggio

Il purificatore d'aria deve essere smaltito o riciclato come rifiuto elettronico; il filtro va smaltito come rifiuto domestico. Per domande sullo smaltimento, contattare il centro di riciclaggio locale.

Aiuto e supporto

Per domande sul prodotto, visitare www.blueair.com o contattare il rivenditore Blueair locale.

Informazioni sulla garanzia limitata

Il purificatore d'aria ha una garanzia limitata di 3 anni (1 anno di garanzia standard e 2 anni extra su registrazione).



Mini Restful™ Purificador de Aire y Reloj de Amanecer es un electrodoméstico solo para uso en interiores. Tome las precauciones necesarias para reducir el riesgo de incendio, descarga eléctrica o lesiones.

- Este aparato no debe ser utilizado por niños menores de 8 años ni por personas con capacidades físicas, sensoriales o mentales reducidas, o falta de experiencia y conocimiento, a menos que hayan recibido supervisión o instrucciones sobre el uso seguro del aparato y comprendan los riesgos implicados.
- Supervise a los niños para asegurarse de que no jueguen con el aparato.
- La limpieza y el mantenimiento del producto no deben ser realizados por niños.
- Desconecte siempre el aparato de la fuente de alimentación antes de realizar el mantenimiento.
- Si su aparato Blueair resulta ser defectuoso, lo reemplazaremos con el mismo modelo o uno similar sin costo alguno, según los términos de la garantía. Por favor, tenga precaución al intentar reparaciones por su cuenta, ya que esto presenta el peligro de descarga eléctrica o lesiones.
- Asegúrese de que el cable de alimentación y el enchufe no estén en riesgo de sufrir daños.
- Si el aparato está dañado o presenta fallos, apáguelo, desconéctelo de la corriente y póngase en contacto con Blueair.
- El enchufe debe estar firmemente insertado en la toma de corriente.
- Al desconectar la unidad de la fuente de alimentación, no tire del cable de alimentación, tire del enchufe.
- Utilice el cable de alimentación proporcionado con su purificador de aire Blueair para enchufarlo directo y firmemente en una toma de corriente adecuada.
- Para reducir el riesgo de incendio, descarga eléctrica o lesiones, no utilice piezas de repuesto no recomendadas por el fabricante (por ejemplo, piezas fabricadas con impresoras 3D domésticas).
- No utilice un cable de extensión o una regleta de enchufes. Consulte la etiqueta de clasificación en su aparato.
- No modifique el enchufe de ninguna forma. Si no encaja en la toma, contacte a personal cualificado para instalar una toma adecuada.
- Existe riesgo de quemaduras en los dedos al manipular el puerto de carga. Espere media hora después de apagar el aparato antes de tocar cualquier componente.
- **ADVERTENCIA: RIESGO DE INCENDIO/LESIONES A PERSONAS.** Manténgase alejado de materiales combustibles.

- Para evitar el riesgo de incendio o descarga eléctrica, el electrodoméstico solo debe usarse con el voltaje de entrada correcto para el que está calificado, consulte la etiqueta de clasificación en el dispositivo.
- No utilice el cable de alimentación incluido para ningún otro fin que no sea el aparato.
- No permita que objetos entren o bloqueen las entradas o salidas de aire, ya que esto puede provocar descargas eléctricas o dañar el aparato.
- No se siente, suba, trepe ni se cuelgue del aparato.
- Mantenga el aparato, incluido el cable de alimentación, alejado de superficies calientes o llamas abiertas.
- Mantenga el aparato y el enchufe alejados del agua u otros líquidos.
- Mantenga el aparato y el enchufe alejados de productos químicos como pesticidas y desodorantes.
- Apague siempre el aparato y desconéctelo de la corriente antes de moverlo, cambiar los filtros, limpiarlo o realizar tareas de mantenimiento.
- Nunca limpie el aparato con gasolina, disolventes químicos o materiales corrosivos, ya que pueden dañar el purificador.
- No utilice el dispositivo si el cable o enchufe están dañados. Deséchelo o llévelo a un centro de servicio autorizado para su revisión y/o reparación.
- Tenga precaución al utilizar o manipular el puerto de carga USB-C para evitar descargas eléctricas o quemaduras. Si el puerto necesita mantenimiento o limpieza, desenchufe el dispositivo y espere 30 minutos para que todos los componentes se enfríen antes de manipularlos.
- El aparato debe utilizarse únicamente con la fuente de alimentación suministrada con el mismo.
- Este equipo de radioopera en la banda de frecuencia 2412–2472MHz (Wi-Fi) con una potencia máxima de salida de 19,97dBm.
- Este equipo de radio opera en la banda de frecuencia 2402–2480MHz (Bluetooth) con una potencia máxima de salida de 1,76dBm.
- Este producto contiene una fuente de luz con clase de eficiencia energética F.



ADVERTENCIA: RIESGO DE DESCARGA ELÉCTRICA. Estas instrucciones de servicio están destinadas únicamente a personal cualificado. Para reducir el riesgo de descarga eléctrica, no realice ningún servicio que no esté indicado en el manual a menos que esté cualificado para ello.

Purificador de aire Mini Restful™ y Sunrise Clock

Recomendaciones para un rendimiento óptimo

- Asegúrese de que el tamaño de la habitación donde se coloca el purificador de aire no exceda la capacidad recomendada.
- Coloque el purificador de aire en un lugar donde el aire pueda circular libremente para garantizar una buena ventilación.
- Mantenga una distancia mínima de 10 cm (4 pulgadas) entre el purificador de aire y cualquier otro objeto para asegurar una circulación adecuada del aire.
- Mantenga las puertas y ventanas cerradas mientras el purificador de aire está en funcionamiento.
- Reemplace el filtro cuando el indicador de reemplazo del filtro se vuelva rojo en el panel de control.
- Consulte las instrucciones de mantenimiento en este manual de usuario para un cuidado adecuado.

Información de Mantenimiento

Para un rendimiento óptimo en la purificación del aire, se recomienda realizar un mantenimiento regular. Sigue los pasos recomendados a continuación para

General

- Desconecta el purificador de aire de la fuente de alimentación.
- No permitas que objetos extraños entren en las entradas o salidas de aire, ya que esto podría causar una descarga eléctrica o dañar el purificador de aire.
- Nunca limpies con gasolina, disolventes químicos o materiales corrosivos, ya que estos agentes pueden dañar el purificador de aire.
- No lavar el filtro de reemplazo, no es lavable ni reutilizable.

Limpieza

- Limpiar la parte superior del purificador de aire con un paño suave y limpio.
- Limpie y revise el cable de alimentación y el enchufe de alimentación en busca de desgaste o daños.
- Limpie los prefiltros lavándolos en la lavadora o aspirándolos en un ajuste bajo con un accesorio de cepillo suave (no incluido).

Mapa del Producto

Nombre del Producto

Purificador de aire Mini Restful™ y Sunrise Clock

Modelo

SC9i

Número de modelo

1831022000
1831023000
1831024000
1831025000

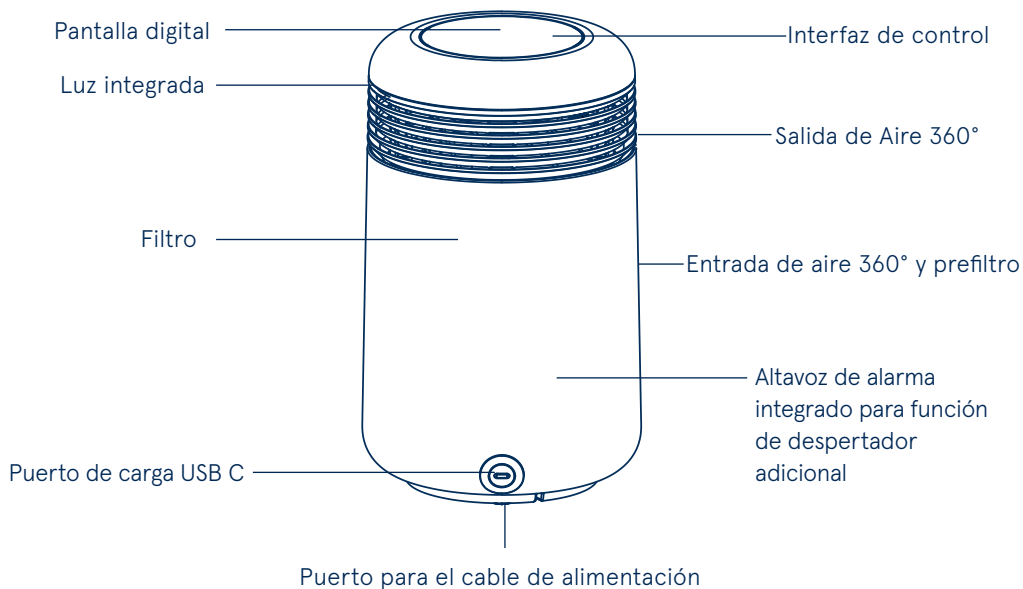

Controles del Dispositivo

Botón de alarma despertador

ENCENDIDO = la alarma está activada.
APAGADO = la alarma no está activada.

Pulse para apagar la alarma.

- Si hay alarmas activadas en la aplicación, el indicador permanecerá encendido.
- Si no hay alarmas activas en la aplicación, el botón se apagará.

Botón de encendido

Enciende el dispositivo o entra en modo de espera.

Pantalla de hora

Mostrando la hora actual
La hora se puede configurar en la aplicación Blueair.

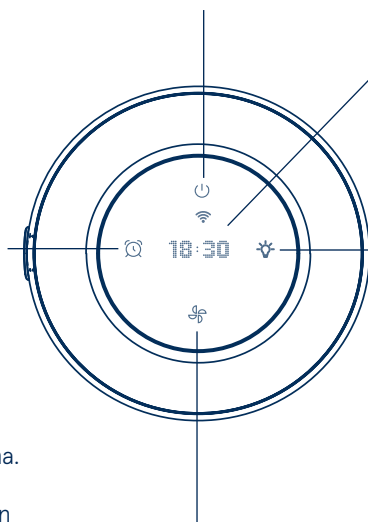

Botón de control de luz

Pulse para encender o apagar la luz. Pulse para aumentar gradualmente la intensidad luminosa.

Botón de velocidad del ventilador

Pulse para seleccionar la velocidad del ventilador 1, 2 o 3. La velocidad del ventilador seleccionada será visible en la pantalla.

Controles del Dispositivo



Reemplazo del filtro

Después de reemplazar el filtro, mantenga pulsado el botón de velocidad del ventilador durante 15 segundos o utilice la aplicación Blueair para restablecer el indicador de reemplazo del filtro.



Activar/Desactivar el emparejamiento Wi-Fi

Si decides no conectar el producto, el indicador de Wi-Fi se apaga automáticamente después de 10 minutos.

Si el dispositivo ya fue configurado previamente, puedes restablecer el Wi-Fi manteniendo presionados al mismo tiempo el botón de encendido y el botón de velocidad del ventilador durante 5 segundos.

Para volver a conectar tu purificador de aire al Wi-Fi, mantén presionado el botón de velocidad del ventilador durante unos 5 segundos, hasta que el LED de Wi-Fi comience a parpadear. Luego sigue las instrucciones en la sección "Conectar a la aplicación Blueair".



Restablecimiento de fábrica

Mantén presionado el botón de encendido/ espera durante unos 15 segundos (hasta que todos los LED de la interfaz se enciendan y parpadeen cuatro veces). Luego suéltalo.

Tras el restablecimiento de fábrica, el purificador se reinicia con la configuración predeterminada y entra en modo de espera.

Primeros pasos

Conéctate a la aplicación Bluair

Conectarse a la aplicación Blueair le permite controlar el purificador de aire de forma remota y supervisar el uso del filtro. La aplicación ofrece funciones adicionales al dispositivo.

Paso 1

Descarga la aplicación Blueair de la App Store o Google Play.

Paso 2

Abrir la aplicación. Crear o iniciar sesión en tu cuenta Blueair.

Paso 3

Hacer clic en + Agregar dispositivo y seguir las instrucciones en la aplicación.

Consejos para la primera conexión

Encender el purificador de aire. Mantener pulsado el botón de velocidad del ventilador durante 5 segundos para prepararlo para el emparejamiento. Cuando el indicador Wi-Fi esté visible y parpadeando en la pantalla, el dispositivo estará listo para emparejarse con la aplicación.



Bluetooth es necesario para el primer emparejamiento. Activar el Bluetooth del teléfono y mantenerlo a una distancia máxima de 1 metro del purificador de aire.

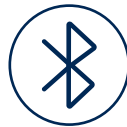

Mantenga su purificador de aire a menos de 15 pies (4,5 metros) de su router Wi-Fi cuando conecte el producto por primera vez.



Asegúrate de estar utilizando una red Wi-Fi visible. La VPN (Red Privada Virtual) debe estar desactivada mientras usas la aplicación Blueair.



Este purificador de aire solo puede conectarse a una red Wi-Fi de 2.4 GHz. Si estás utilizando un router Wi-Fi de doble banda, asegúrate de seleccionar 2.4GHz.



Información sobre el reemplazo del filtro

Cambiando el filtro

¡Importante! Siempre apagar y desconectar el dispositivo de la fuente de alimentación antes de cambiar los filtros, limpiarlo o realizar mantenimiento.

Cuando sea el momento de cambiar el filtro, se encenderá el indicador de reemplazo del filtro. El tiempo recomendado para cambiar el filtro es de 9 a 12 meses.



Indicador de reemplazo de filtro

Pide fácilmente los filtros Blueair en www.blueair.com o suscríbete al servicio de reemplazo para obtener descuentos adicionales.

Paso 1

Apaga el purificador de aire y desenchúfalo. Retira el prefiltro de tela.

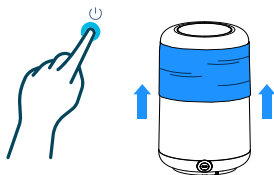

Paso 2

Desenvuelve el filtro actual abriendo la conexión de velcro tirando de la etiqueta.

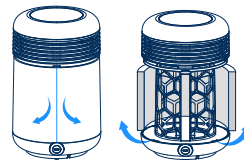

Paso 3

Envuelve el nuevo filtro alrededor del cuerpo del purificador y conéctalo.

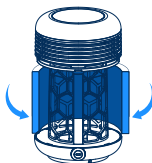

Paso 4

Colocar nuevamente la tela del prefiltro. Encender el purificador de aire.

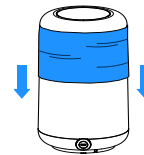

Paso 5

Restablecer el indicador de filtro presionando el botón de velocidad del ventilador durante 15 segundos o desde la página del dispositivo en la aplicación Blueair.



Limpiar el prefiltro lavable

Limpiar regularmente el prefiltro si se observa polvo o suciedad. Aspirar el exterior de la tela con un cepillo suave. Para una limpieza profunda, lavar según las instrucciones de mantenimiento del prefiltro y dejar secar al aire.

Paso 1

Apagar y desconectar el purificador de aire.



Paso 2

Retira el pre-filtro de tela.



Paso 3

Lavar según las instrucciones de la etiqueta del prefiltro de tela.



Paso 4

Colocar el prefiltro limpio sobre el filtro principal y meterlo en el hueco entre el cuerpo del purificador y la salida de aire.

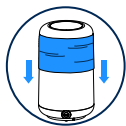

Paso 5

Asegúrate de que la etiqueta con el logotipo del prefiltro esté en la parte superior. Asegúrate de que el hueco para el puerto de carga USB-C esté correctamente alineado con el puerto USB-C.



Configurar Sunrise Clock

NOTA: Es necesario conectar a la aplicación para configurar Sunrise Clock o Sound Clock.

Inspirado en el amanecer natural, Sunrise Clock combina luz y sonido para despertarte de forma más natural, haciéndote sentir más renovado cada mañana.

Configurar Sunrise Clock

Cuando activas Sunrise Clock, la luz integrada aumenta gradualmente durante 15 a 30 minutos hasta llenar la habitación con una luz brillante que imita el amanecer. Este proceso estimula al cuerpo a despertarse de forma natural.

1. Configura la hora deseada para despertarte
2. Activa el Reloj del Amanecer y selecciona la duración del amanecer
3. Toca el icono de la alarma para apagarlo

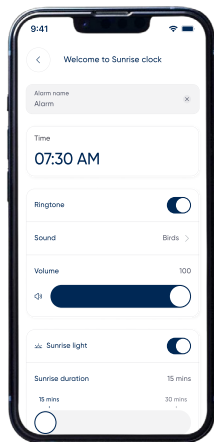
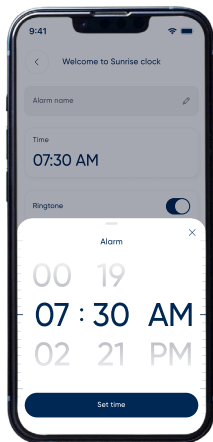

Cuando la alarma está activada en la app, el ícono en la pantalla se ilumina. Puedes tocar el ícono/botón para apagar la alarma.



(Opcional) Añadiendo una alarma de sonido

1. Activar el tono de alarma
2. Selecciona uno de los sonidos de alarma disponibles
3. Ajusta el volumen deseado
4. Cuando la luz haya llenado la habitación, se activará el sonido seleccionado para completar la experiencia de despertar, dejándote renovado para el día.

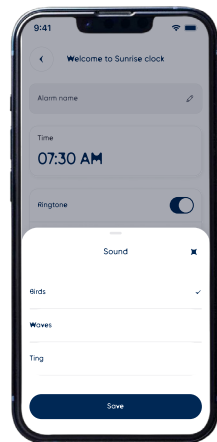

Rutina nocturna

La luz integrada también puede usarse como luz ambiental para simular un atardecer relajante y ayudarte a prepararte para dormir. Simplemente toca el ícono de la luz (bombilla) para encenderla y ajustar la intensidad.

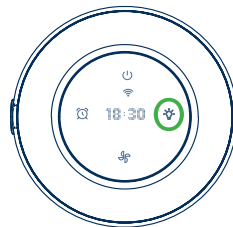

Solución de problemas

Problema	Causa Potencial	Prueba Esto
Hay un icono de escotilla roja en el panel de mi purificador de aire.	Es hora de cambiar el filtro.	<ol style="list-style-type: none">1. Cambie el filtro de acuerdo con las instrucciones de esta guía.2. Restablezca el Indicador de Filtro presionando el botón de Velocidad del Ventilador durante 15 segundos o vaya a la página de su dispositivo en la aplicación Blueair.
Mi purificador de aire está haciendo demasiado ruido.	<p>Los purificadores de aire que se configuran en un nivel de alta velocidad producen más ruido porque funcionan a velocidades más rápidas.</p> <p>Si el filtro está demasiado sucio y obstruido, el purificador de aire no obtendrá suficiente flujo de aire, lo que puede resultar en un aumento de los niveles de ruido.</p>	<p>Establezca una velocidad de ventilador más baja o reinicie el indicador de Filtro a través de la aplicación. Ajuste a una velocidad de ventilador más baja para reducir el nivel de ruido.</p> <p>Reemplace el filtro cuando el indicador de reemplazo de filtro se vuelva rojo.</p>
No puedo conectar mi purificador de aire.	El purificador de aire está demasiado lejos de tu teléfono y router durante la configuración.	<ol style="list-style-type: none">1. Asegúrate de que tu teléfono, purificador de aire y router Wi-Fi estén en la misma habitación y a una corta distancia durante la configuración inicial, dentro de 15 pies (4.5 metros). Una vez que hayas emparejado con éxito tu purificador de aire, puedes colocarlo en la ubicación que desees.2. Asegúrate de que tu purificador de aire esté enchufado y encendido.
	La aplicación Blueair no está actualizada.	Descarga la última versión de la aplicación Blueair de la App Store.
	El router no está encendido o no tiene conexión. El router no está utilizando una conexión estándar.	Asegúrate de lo siguiente antes de intentar conectar tu producto: <ol style="list-style-type: none">1. Internet está funcionando actualmente2. Estás utilizando una red de 2.4GHz.3. Desactiva la VPN.
	Bluetooth está desactivado.	Asegúrate de que el Bluetooth está activado en tu teléfono.
Mi purificador de aire ha perdido la conexión.	Perturbaciones temporales de Wi-Fi. Nuevas configuraciones de Wi-Fi o router.	Si su purificador de aire no se reconecta automáticamente después de unos minutos: <ol style="list-style-type: none">1. Abra la aplicación Blueair.2. Seleccione su purificador de aire y vaya a Configuración del dispositivo.3. Elimine el purificador de aire.4. Vuelva a la pantalla de inicio, haga clic en el signo "+" en la esquina superior derecha y elija "Agregar dispositivo". Siga las instrucciones de conexión.
La calidad del aire en mi interior no está mejorando.	La calidad del aire interior sigue estando contaminada. Los sensores de calidad del aire están llenos de polvo y muestran niveles incorrectos.	<ol style="list-style-type: none">1. Desconecte el purificador de aire y espere aproximadamente 30 segundos.2. Reconecte el cable de alimentación.3. Presione el botón de Encendido/Espera. Si la calidad del aire no mejora con el uso del purificador de aire y la ventilación, por favor contáctenos en www.blueair.com .

Si la calidad del aire no mejora con el purificador y la ventilación, contacta con nosotros en www.blueair.com.

Eliminación, Soporte y Garantía

Eliminación y reciclaje

El purificador de aire debe ser desechado o reciclado como residuo eléctrico y el filtro debe ser desechado como residuo regular. Si tiene preguntas sobre la eliminación y el reciclaje de su dispositivo, por favor contacte a su centro de reciclaje local.

Soporte y asistencia

Si tienes preguntas sobre el producto, visita www.blueair.com o contacta con tu distribuidor Blueair local.

Información sobre la garantía limitada

El purificador tiene una garantía limitada de 3 años (1 año estándar y 2 años adicionales tras el registro).



Der Mini Restful™ Luftreiniger und Sonnenaufgangsuhr ist ein Elektrogerät ausschließlich für den Innenbereich. Ergreifen Sie die notwendigen Vorsichtsmaßnahmen, um das Risiko von Feuer, elektrischem Schlag oder Verletzungen zu verringern.

- Dieses Gerät darf von Kindern unter 8 Jahren oder von Personen mit eingeschränkten physischen, sensorischen oder geistigen Fähigkeiten bzw. ohne ausreichende Erfahrung und Kenntnisse nur unter Aufsicht oder Anleitung verwendet werden, sofern ihnen die sichere Handhabung erklärt wurde und sie die damit verbundenen Gefahren verstehen.
- Beaufsichtigen Sie Kinder, um sicherzustellen, dass sie nicht mit dem Gerät spielen.
- Reinigung und Produktwartung sollten nicht von Kindern durchgeführt werden.
- Trennen Sie das Gerät vor Wartungsarbeiten immer vom Stromnetz.
- Sollte Ihr Blueair-Gerät defekt sein, ersetzen wir es gemäß den Garantiebedingungen kostenlos durch dasselbe oder ein vergleichbares Modell. Versuchen Sie keine Reparaturen selbst vorzunehmen, da dies die Gefahr eines Stromschlags oder einer Verletzung birgt.
- Stellen Sie sicher, dass das Stromkabel und der Netzstecker nicht beschädigt werden können.
- Wenn das Gerät beschädigt ist oder nicht richtig funktioniert, schalten Sie es aus, trennen Sie es von der Stromversorgung und kontaktieren Sie Blueair.
- Der Netzstecker muss fest in der Steckdose stecken.
- Wenn Sie das Gerät von der Stromversorgung trennen, ziehen Sie nicht am Stromkabel, sondern am Netzstecker.
- Verwenden Sie das mit Ihrem Blueair-Luftreiniger gelieferte Netzkabel, um es direkt und fest an eine geeignete Steckdose anzuschließen.
- Um das Risiko von Bränden, Stromschlägen oder Verletzungen von Personen zu verringern, verwenden Sie keine Ersatzteile, die nicht vom Hersteller empfohlen wurden (z. B. Teile, die zu Hause mit einem 3D-Drucker hergestellt wurden).
- Verwenden Sie kein Verlängerungskabel oder eine Steckdosenleiste. Beachten Sie das Typenschild auf Ihrem Gerät.
- Verändern Sie den Netzstecker in keiner Weise. Wenn der Stecker nicht in die Steckdose passt, wenden Sie sich an qualifiziertes Personal, um die richtige Steckdose zu installieren.
- **Vorsicht am Ladeanschluss** – Verbrennungsgefahr. Nach dem Ausschalten mindestens eine halbe Stunde warten, bevor Teile berührt werden.

- **WARNUNG: BRAND- UND VERLETZUNGSGEFAHR.** Von brennbaren Gegenständen fernhalten.
- Um das Risiko von Feuer oder elektrischem Schlag zu vermeiden, sollte das Gerät nur mit der korrekten Eingangsspannung verwendet werden, für die es ausgelegt ist. Beziehen Sie sich auf das Bewertungsetikett auf dem Gerät.
- Verwenden Sie das mitgelieferte Netzkabel nur für das Gerät.
- Lassen Sie keine Gegenstände in die Lufteinlässe und Luftauslässe eindringen oder blockieren, da dies einen elektrischen Schlag verursachen oder das Gerät beschädigen kann.
- Setzen Sie sich nicht auf das Gerät, stehen Sie nicht darauf, klettern Sie nicht darauf und hängen Sie sich nicht an das Gerät.
- Halten Sie das Gerät, einschließlich des Netzkabels, auf sicherem Abstand von erhitzten Oberflächen und offenem Feuer.
- Halten Sie das Gerät und den Netzstecker von Wasser und anderen Flüssigkeiten fern.
- Halten Sie das Gerät und den Netzstecker von Chemikalien wie Pestiziden und Deodorants fern.
- Schalten Sie das Gerät immer aus und trennen Sie es von der Stromversorgung, bevor Sie die Einheit bewegen, Filter wechseln, reinigen oder Wartungsarbeiten durchführen.
- Reinigen Sie niemals mit Benzin, chemischen Lösungsmitteln oder korrosiven Materialien, da diese Mittel den Luftreiniger beschädigen können.
- Betreiben Sie das Gerät nicht mit einem beschädigten Kabel oder Stecker. Entsorgen Sie das Gerät oder geben Sie es zur Untersuchung und/oder Reparatur an eine autorisierte Serviceeinrichtung zurück.
- Seien Sie beim Umgang mit dem USB-C-Ladeanschluss vorsichtig, um Stromschläge oder Verbrennungen zu vermeiden.
- Wenn der Anschluss gewartet oder gereinigt werden muss, trennen Sie das Gerät vom Stromnetz und warten Sie 30 Minuten, bis alle Teile auf Raumtemperatur abgekühlt sind.
- Das Gerät darf nur mit dem mitgelieferten Netzteil betrieben werden.
- Dieses Funkgerät arbeitet im Frequenzbereich von 2412–2472 MHz (Wi-Fi) mit einer maximalen Ausgangsleistung von 19,97 dBm.
- Dieses Funkgerät arbeitet im Frequenzbereich von 2402–2480 MHz (Bluetooth) mit einer maximalen Ausgangsleistung von 1,76 dBm.
- Dieses Produkt enthält eine Lichtquelle der Energieeffizienzklasse F.



WARNUNG: STROMSCHLAGEGFAHR. – Diese Wartungsanweisungen dürfen nur von qualifiziertem Fachpersonal durchgeführt werden. Um das Risiko eines Stromschlags zu verringern, führen Sie keine Wartungsarbeiten durch, die über die Bedienungsanleitung hinausgehen, sofern Sie nicht qualifiziert sind.

Mini Restful™ Luftreiniger und Sunrise Clock

Empfehlungen für beste Leistung

- Stellen Sie sicher, dass die Größe des Raumes, in dem der Luftreiniger aufgestellt ist, die empfohlene Kapazität nicht überschreitet.
- Stellen Sie den Luftreiniger an einem Ort auf, an dem die Luft ungehindert ein- und ausströmen kann, um eine ordnungsgemäße Zirkulation zu gewährleisten.
- Halten Sie einen Abstand von mindestens 10 cm zwischen dem Luftreiniger und anderen Gegenständen ein, um eine ordnungsgemäße Luftzirkulation zu gewährleisten.
- Halten Sie Türen und Fenster geschlossen, während der Luftreiniger in Betrieb ist.
- Tauschen Sie den Filter aus, wenn die Filterwechselanzeige auf dem Bedienfeld rot leuchtet.
- Beachten Sie für die ordnungsgemäße Pflege die Wartungsanweisungen in dieser Bedienungsanleitung.

Wartungsinformationen

Für eine optimale Reinigungsleistung wird regelmäßige Wartung empfohlen. Befolgen Sie bitte die folgenden empfohlenen Schritte zur Reinigung Ihres Geräts.

Allgemein

- Trennen Sie den Luftreiniger vom Stromnetz.
- Lassen Sie keine Fremdkörper in die Lufteinlässe oder Luftauslässe gelangen. Dies kann einen Stromschlag verursachen oder den Luftreiniger beschädigen.
- Reinigen Sie niemals mit Benzin, chemischen Lösungsmitteln oder ätzenden Materialien, da diese Mittel den Luftreiniger beschädigen können.
- Waschen Sie den Austauschfilter nicht – er ist weder waschbar noch wiederverwendbar.

Reinigung

- Wischen Sie die Oberseite des Luftreinigers mit einem weichen, sauberen Tuch ab.
- Reinigen und überprüfen Sie das Stromkabel und den Netzstecker auf Abnutzung oder Beschädigungen.
- Reinigen Sie die Vorfilter, indem Sie sie in der Waschmaschine waschen oder mit einer weichen Bürstenaufsatz (nicht im Lieferumfang enthalten) auf niedriger Einstellung absaugen.

Produktübersicht

Produktname

Mini Restful™ Luftreiniger
und Sunrise Clock

Modell

SC9i

Modellnummer

1831022000
1831023000
1831024000
1831025000

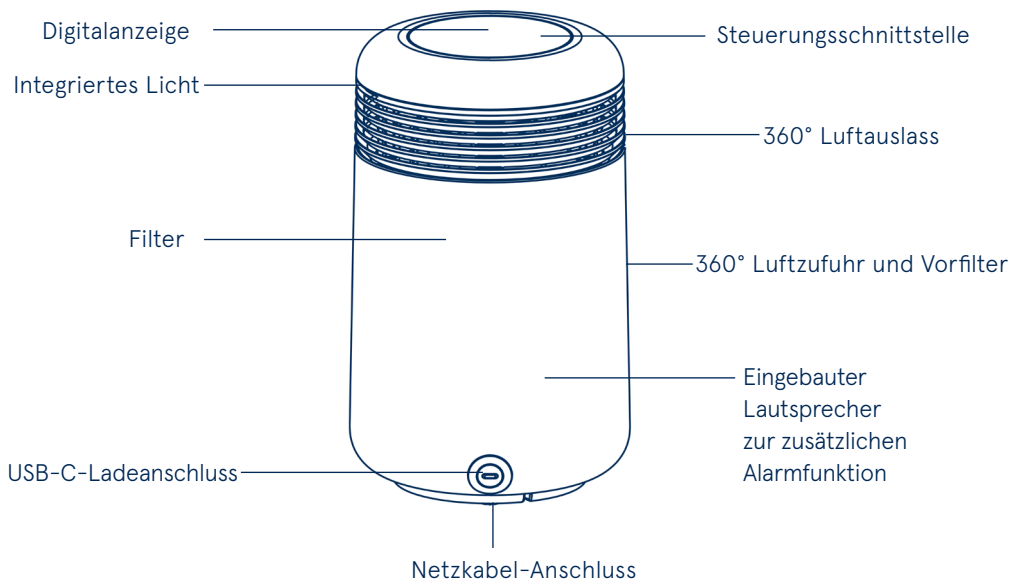

Gerätesteuerung

Einschaltknopf

Schalten Sie das Gerät ein oder gehen Sie in den Standby-Modus.

Uhrzeitanzeige

Aktuelle Uhrzeit anzeigen
Die Uhrzeit kann in der Blueair App eingestellt werden.

Weckeralarm-Taste

EIN = Alarm ist eingestellt.
AUS = Alarm ist nicht eingestellt.

- Antippen, um den Alarm auszuschalten.
- Sind in der App weitere Alarme aktiv, bleibt die Anzeige eingeschaltet.
- Sind keine weiteren Alarme in der App aktiv, schaltet sich der Knopf aus.

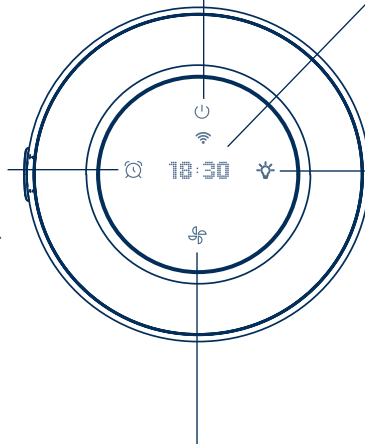

Lichtsteuerungstaste

Antippen, um das Licht ein- oder auszuschalten.
Antippen, um die Lichtintensität schrittweise zu erhöhen.

Lüftergeschwindigkeitstaste

Tippen Sie, um die Lüftergeschwindigkeit 1, 2 oder 3 auszuwählen. Die ausgewählte Lüftergeschwindigkeit wird auf dem Display angezeigt.

Gerätesteuerung



Filterwechsel

Nach Filterwechsel:
halten Sie die
Lüftergeschwindigkeitstaste
15 Sekunden gedrückt
oder setzen Sie den
Filter-Anzeigeindikator in der
Blueair App zurück.



Wi-Fi-Kopplung aktivieren/ deaktivieren

Wenn Sie das Produkt nicht verbinden,
schaltet sich die Wi-Fi-Anzeige nach 10
Minuten automatisch aus.

Wenn das Gerät bereits eingerichtet
wurde, können Sie das Wi-Fi
zurücksetzen, indem Sie gleichzeitig
die Ein-/Aus-Taste und die
Lüftergeschwindigkeitstaste 5 Sekunden
lang gedrückt halten.

Um den Luftreiniger erneut mit dem
Wi-Fi zu verbinden, halten Sie die
Lüftergeschwindigkeitstaste etwa 5
Sekunden lang gedrückt, bis die Wi-Fi-
LED zu blinken beginnt. Folgen Sie dann
den Anweisungen im Abschnitt „Connect
to the Blueair App“.



Werksreset

Halten Sie den Ein-/
Standby-Knopf ca. 15
Sekunden gedrückt
(bis alle LEDs der
Benutzeroberfläche
aufleuchten und viermal
blinken). Dann loslassen.

Nach dem Zurücksetzen
auf Werkseinstellungen
startet der Luftreiniger
neu und wechselt in den
Standby-Modus.

Erste Schritte

Mit der Blueair-App verbinden

Durch die Verbindung mit der Blueair-App können Sie den Luftreiniger aus der Ferne steuern und die Filternutzung überwachen. Die App bietet dem Gerät zusätzliche Funktionen.

Schritt 1

Laden Sie die Blueair App aus dem App Store oder Google Play herunter.

Schritt 2

Öffnen Sie die App. Erstellen Sie ein Konto oder melden Sie sich bei Ihrem Blueair-Konto an.

Schritt 3

Klicken Sie auf + Gerät hinzufügen und folgen Sie den Anweisungen in der App.

Tipps für die erste Verbindung

Schalten Sie den Luftreiniger ein. Halten Sie die Lüftergeschwindigkeitstaste 5 Sekunden lang gedrückt, um den Kopplungsmodus zu aktivieren. Sobald die Wi-Fi-Anzeige blinkt, ist das Gerät bereit zum Koppeln mit der App.



Für die erstmalige Kopplung ist Bluetooth erforderlich. Schalten Sie die Bluetooth-Funktion Ihres Telefons ein und halten Sie Ihr Telefon für die erste Kopplung in einem Abstand von höchstens 3 Fuß (1 Meter) zum Luftreiniger.



Halten Sie Ihr Gerät beim ersten Verbinden in einem Umkreis von 4,5 Metern um den WLAN-Router.

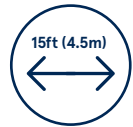

Stellen Sie sicher, dass Sie ein sichtbares WLAN-Netzwerk verwenden. VPN (Virtual Private Network) sollte während der Nutzung der Blueair-App deaktiviert werden.



Dieser Luftreiniger kann nur eine Verbindung zu einem 2,4-GHz-WLAN-Netzwerk herstellen. Wenn Sie einen Dualband-WLAN-Router verwenden, achten Sie darauf, 2,4 GHz auszuwählen.



Informationen zum Filterwechsel

Filter wechseln

Wichtig! Schalten Sie das Gerät stets aus und trennen Sie es vom Stromnetz, bevor Sie den Filter wechseln, es reinigen oder warten.

Wenn es Zeit ist, den Filter zu wechseln, wird die Filterwechselanzeige eingeschaltet. Die empfohlene Zeit für den Filterwechsel beträgt 9 – 12 Monate.



Filter
Austausch
Anzeige

Bestellen Sie Blueair-Filter ganz einfach unter www.blueair.com oder abonnieren Sie das Blueair-Filterprogramm für zusätzliche Rabatte.

Schritt 1

Schalten Sie den Luftreiniger aus und ziehen Sie den Netzstecker. Entfernen Sie das Vorfilter-Gewebe.

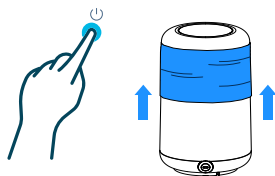

Schritt 2

Entnehmen Sie den aktuellen Filter, indem Sie das Klettband an der Lasche aufziehen.

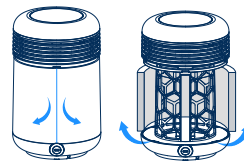

Schritt 3

Bringen Sie den neuen Filter am Gerät an und schließen Sie ihn an.

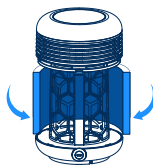

Schritt 4

Legen Sie das Vorfilter-Gewebe zurück. Schalten Sie den Luftreiniger wieder ein.

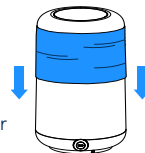

Schritt 5

Setzen Sie die Filter-Anzeige zurück, indem Sie die Lüftergeschwindigkeitstaste 15 Sekunden drücken oder in der Blueair App zurücksetzen.



Einrichten der Sunrise Clock

HINWEIS! Für die Konfiguration von Sunrise Clock oder Sound Clock ist eine Verbindung mit der App erforderlich.

Inspiziert vom natürlichen Sonnenaufgang kombiniert Sunrise Clock Licht und Klang für einen sanfteren und erfrischenderen Start in den Tag.

Sunrise Clock einstellen

Während der Aktivierung von Sunrise Clock erhöht sich das integrierte Licht allmählich über 15–30 Minuten, bis Ihr Raum von einem hellen Sonnenaufgangslicht erfüllt ist. Dieser sanfte Übergang unterstützt das natürliche Aufwachen des Körpers.

1. Einstellen Ihrer gewünschten Weckzeit
2. Aktivieren Sie die Sunrise Clock und wählen Sie die Dauer des Lichtweckens aus
3. Tippen Sie auf das Alarmsymbol, um es auszuschalten.

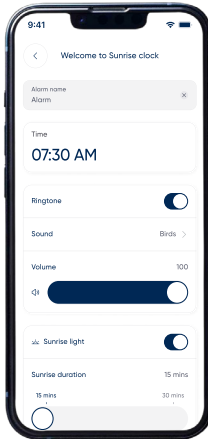
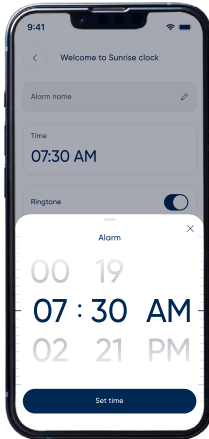

Wird in der App ein Alarm eingestellt, leuchtet das Symbol im Display. Sie können es antippen, um den Alarm auszuschalten.

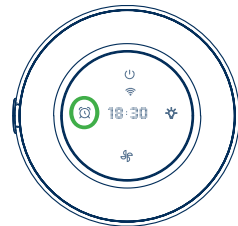

(Optional) Hinzufügen eines Audio-Alarms

1. Telefonklingel aktivieren
2. Wählen Sie einen der verfügbaren Alarmtöne aus
3. Passen Sie die Lautstärke nach Wunsch an
4. Sobald der Raum vom Licht erfüllt ist, ertönt der ausgewählte Audio-Alarm und beendet sanft Ihren Weckvorgang, sodass Sie erfrischt in den Tag starten.

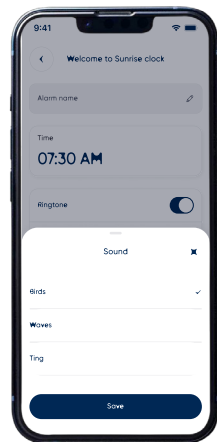

Den Tag ausklingen lassen

Das integrierte Licht kann auch als Stimmungslicht dienen, um einen entspannenden Sonnenuntergang zu simulieren und Ihnen beim Einschlafen zu helfen. Tippen Sie einfach auf das Lichtsymbol (Lampe), um es einzuschalten und die Lichtintensität nach Wunsch anzupassen.



Fehlerbehebung

Ausgabe	Mögliche Ursache	Probier das aus
Auf dem Bedienfeld meines Luftreinigers befindet sich ein rotes Sch hatch-Symbol.	Es ist Zeit, den Filter zu wechseln.	<ol style="list-style-type: none">1. Wechseln Sie den Filter gemäß den Anweisungen in dieser Anleitung.2. Setzen Sie den Filteranzeiger zurück, indem Sie die Taste für die Lüftergeschwindigkeit 15 Sekunden lang drücken oder gehen Sie zu Ihrer Geräteseite in der Blueair App.
Mein Luftreiniger macht zu viel Lärm.	<p>Luftreiniger, die auf einer hohen Geschwindigkeitsstufe eingestellt sind, erzeugen mehr Lärm, weil sie schneller arbeiten.</p> <p>Wenn der Filter zu schmutzig und verstopft ist, erhält der Luftreiniger nicht genügend Luftstrom, was zu erhöhten Geräuschpegeln führen kann.</p>	<p>Stellen Sie eine niedrigere Lüftergeschwindigkeit ein oder setzen Sie den Filterindikator über die App zurück. Passen Sie auf eine niedrigere Lüftergeschwindigkeit an, um den Geräuschpegel zu reduzieren.</p> <p>Ersetzen Sie den Filter, wenn die Anzeige für den Filterwechsel rot wird.</p>
Ich kann meinen Luftreiniger nicht verbinden.	Der Luftreiniger ist während der Einrichtung zu weit von Ihrem Telefon und Router entfernt.	<ol style="list-style-type: none">1. Stellen Sie sicher, dass Ihr Telefon, Luftreiniger und Wi-Fi-Router während der ersten Einrichtung im selben Raum und in kurzer Entfernung zueinander sind, innerhalb von 15 Fuß (4,5 Meter). Sobald Sie Ihren Luftreiniger erfolgreich gekoppelt haben, können Sie ihn an Ihrem gewünschten Ort aufstellen.2. Stellen Sie sicher, dass Ihr Luftreiniger eingesteckt und eingeschaltet ist.
	Die Blueair App ist nicht auf dem neuesten Stand.	Laden Sie die neueste Version der Blueair App aus dem App Store herunter.
	Der Router ist nicht eingeschaltet oder hat keine Verbindung. Der Router verwendet keine Standardverbindung.	<p>Stellen Sie vor dem Versuch, Ihr Produkt zu verbinden, Folgendes sicher:</p> <ol style="list-style-type: none">1. Das Internet läuft derzeit.2. Sie verwenden ein 2,4 GHz Netzwerk.3. Deaktivieren Sie VPN.
	Bluetooth ist deaktiviert.	Stellen Sie sicher, dass Bluetooth auf Ihrem Handy aktiviert ist.
Mein Luftreiniger hat die Verbindung verloren.	Temporary Wi-Fi disturbances. New Wi-Fi settings or router.	<p>Wenn Ihr Luftreiniger sich nach einigen Minuten nicht selbst neu verbindet:</p> <ol style="list-style-type: none">1. Öffnen Sie die Blueair App.2. Wählen Sie Ihren Luftreiniger aus und gehen Sie zu den Geräteeinstellungen.3. Löschen Sie den Luftreiniger.4. Gehen Sie zurück zum Startbildschirm, klicken Sie auf das "+" Zeichen in der oberen rechten Ecke und wählen Sie "Gerät hinzufügen". <p>Befolgen Sie die Verbindungsinstruktionen.</p>
Die Qualität meiner Raumluft verbessert sich nicht.	Die Qualität der Raumluft bleibt verschmutzt. Luftqualitätssensoren sind staubig und zeigen falsche Werte an.	<ol style="list-style-type: none">1. Ziehen Sie den Stecker des Luftreinigers und warten Sie ungefähr 30 Sekunden.2. Schließen Sie das Stromkabel wieder an.3. Drücken Sie die Ein/Aus-Taste. <p>Wenn sich die Luftqualität trotz der Verwendung des Luftreinigers und der Belüftung nicht verbessert, kontaktieren Sie uns bitte unter www.blueair.com.</p>

Sollte sich die Luftqualität trotz Nutzung des Luftreinigers und Lüftung nicht verbessern, kontaktieren Sie uns bitte unter www.blueair.com.

Entsorgung, Support und Gewährleistung

Entsorgung und Recycling

Der Luftreiniger sollte als Elektroschrott entsorgt oder recycelt werden und der Filter sollte als regulärer Abfall entsorgt werden. Wenn Sie Fragen zur Entsorgung und zum Recycling Ihres Geräts haben, wenden Sie sich bitte an Ihre örtliche Recyclinganlage.

Hilfe und Unterstützung

Wenn Sie Fragen zu Ihrem Produkt haben, besuchen Sie bitte www.blueair.com oder kontaktieren Sie Ihren lokalen Blueair-Händler.

Informationen zur begrenzten Garantie

Für den Luftreiniger gilt eine eingeschränkte Garantie von 3 Jahren (1 Jahr Standardgarantie und 2 zusätzliche Jahre bei Registrierung).



O Mini Restful™ Air Purifier and Sunrise Clock é um aparelho elétrico apenas para uso interior. Tome as precauções necessárias para reduzir o risco de incêndio, choque elétrico ou ferimentos.

- Este aparelho não deve ser usado por crianças ou pessoas com capacidades físicas, sensoriais ou mentais reduzidas, ou falta de experiência e conhecimento, a menos que estejam supervisionadas ou instruídas quanto ao uso seguro do aparelho e compreendam os riscos envolvidos.
- Vigie as crianças para garantir que não brincam com o aparelho.
- A limpeza e a manutenção do produto não devem ser realizadas por crianças.
- Desligue sempre o aparelho da corrente antes de realizar a manutenção.
- Se seu aparelho Blueair apresentar defeito, nós o substituiremos pelo mesmo modelo ou por um similar, sem custo, conforme os termos da garantia. Tenha cuidado ao tentar reparos por conta própria, pois isso apresenta risco de choque elétrico ou ferimentos.
- Certifique-se de que o cabo de alimentação e a ficha não correm risco de se danificar.
- Se o aparelho estiver danificado ou apresentar mau funcionamento, desligue-o, desconecte-o da fonte de alimentação e entre em contato com a Blueair.
- A ficha de alimentação deve estar firmemente inserida na tomada.
- Ao desligar o aparelho da corrente, não puxe pelo cabo, mas sim pela ficha.
- Utilize o cabo fornecido com o purificador de ar Blueair para ligar diretamente e com firmeza a uma tomada elétrica adequada.
- Para reduzir o risco de incêndio, choque elétrico ou ferimentos, não utilize peças de substituição que não tenham sido recomendadas pelo fabricante (por exemplo, peças feitas em casa com uma impressora 3D).
- Não utilize extensões ou tomadas múltiplas. Consulte a etiqueta de classificação do seu aparelho.
- Não altere a ficha de alimentação de forma alguma. Se a ficha não se adaptar à tomada, contacte um técnico qualificado para instalar uma tomada apropriada.
- Risco de queimaduras nos dedos ao manusear a porta de carregamento. Aguarde meia hora após desligar o aparelho antes de tocar nas peças.
- **AVISO: RISCO DE INCÊNDIO/FERIMENTOS PESSOAIS.** Mantenha longe de materiais combustíveis.

- Para evitar risco de incêndio ou choque elétrico, o aparelho deve ser utilizado apenas com a voltagem indicada. Consulte a etiqueta do produto.
- Não utilize o cabo de alimentação fornecido para qualquer outro propósito além do aparelho.
- Não permita que objetos entrem ou bloqueiem as entradas e saídas de ar, pois isso pode causar choque elétrico ou danificar o aparelho.
- Não sente, fique em pé, suba ou pendure-se no aparelho.
- Mantenha o aparelho, incluindo o cabo de alimentação, a uma distância segura de superfícies aquecidas e de chamas abertas.
- Mantenha o aparelho e o plugue afastados de água e outros líquidos.
- Mantenha o aparelho e o plugue afastados de produtos químicos, como pesticidas e desodorantes.
- Desligue e desconecte sempre o aparelho da corrente antes de movê-lo, trocar filtros, limpá-lo ou realizar manutenções.
- Nunca limpe com gasolina, solventes químicos ou materiais corrosivos, pois podem danificar o purificador de ar.
- Não utilize o aparelho se o cabo ou a ficha estiverem danificados. Elimine o aparelho ou devolva-o a uma assistência autorizada para avaliação e/ou reparação.
- Tenha cuidado ao utilizar ou manusear a porta de carregamento USB-C para evitar choques elétricos ou queimaduras. Caso necessite de assistência ou limpeza, desligue o aparelho e aguarde 30 minutos para que os componentes arrefeçam à temperatura ambiente antes de manuseá-los.
- O aparelho deve ser utilizado apenas com a unidade de alimentação fornecida com o mesmo.
- Este equipamento de rádio funciona na frequência de 2412–2472MHz (Wi-Fi) com uma potência máxima de 19,97dBm.
- Este equipamento de rádio funciona na frequência de 2402–2480MHz (Bluetooth) com uma potência máxima de 1,76dBm.
- Este produto contém uma fonte de luz da classe de eficiência energética F.



AVISO: RISCO DE CHOQUE ELÉTRICO. — Estas instruções de assistência destinam-se exclusivamente a pessoal qualificado. Para reduzir o risco de choque elétrico, não realize nenhuma manutenção que não esteja descrita neste manual, a menos que seja qualificado para tal.

Mini Restful™ Air Purifier and Sunrise Clock

Recomendações para o melhor desempenho

- Garantir que a dimensão da divisão onde o purificador de ar é colocado não excede a capacidade recomendada.
- Colocar o purificador de ar numa área onde o ar possa circular livremente, garantindo uma ventilação adequada.
- Manter uma distância mínima de 10 cm entre o purificador de ar e qualquer outro objeto para garantir uma circulação de ar adequada.
- Manter portas e janelas fechadas durante o funcionamento do purificador de ar.
- Substitua o filtro quando o indicador de troca de filtro no painel de controle ficar vermelho.
- Consultar as instruções de manutenção neste manual do utilizador para uma utilização adequada.

Informações de Manutenção

Para manter o desempenho ideal do purificador de ar, recomenda-se manutenção regular. Por favor, siga os passos recomendados abaixo para limpar seu dispositivo.

Geral

- Desligar o purificador de ar da fonte de alimentação.
- Não permitir a entrada de objetos estranhos nas entradas ou saídas de ar. Isto pode causar choques elétricos ou danificar o purificador de ar.
- Nunca limpar com gasolina, solventes químicos ou materiais corrosivos, pois podem danificar o purificador de ar.
- Não lavar o filtro de substituição; não é lavável nem reutilizável.

Limpeza

- Limpe a parte superior do purificador de ar com um pano macio e limpo.
- Limpe e verifique o cabo de alimentação e o plugue para desgastes ou danos.
- Limpar os pré-filtros lavando-os na máquina de lavar ou aspirando-os com uma escova macia (não incluída), com o aspirador na potência mínima.

Mapa do Produto

Nome do Produto

Purificador de Ar Mini
Restful™ e Sunrise Clock

Modelo

SC9i

Número do modelo

1831022000
1831023000
1831024000
1831025000

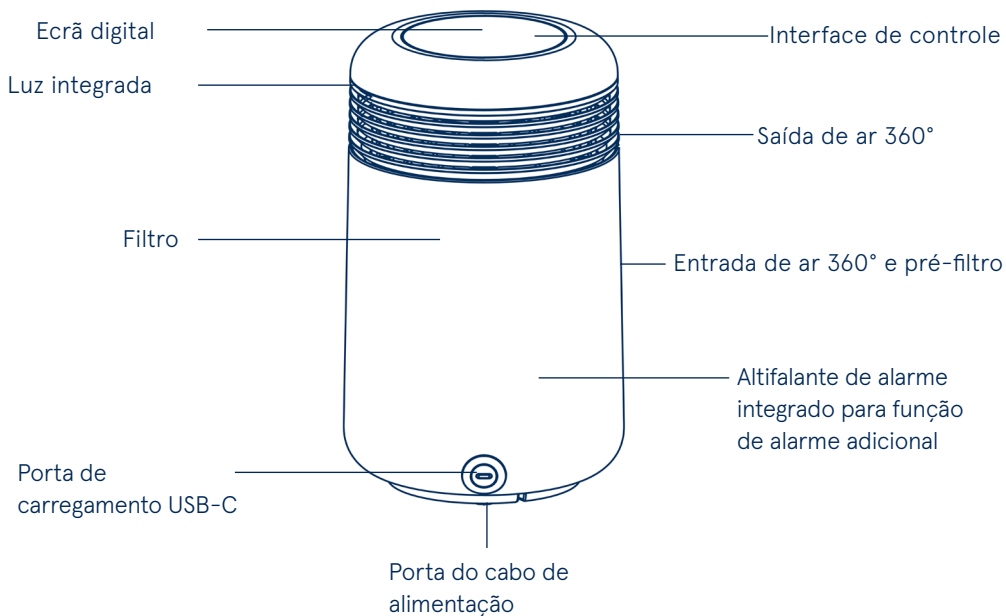

Controles do Dispositivo

Botão de ligar

Ligue o aparelho ou coloque-o em modo de espera.

Ecrã do tempo

Mostra a hora atual A hora pode ser definida na aplicação Blueair.

Botão de alarme de despertar

LIGADO = alarme configurado.
DESLIGADO = alarme não configurado.

Toque para desligar o alarme.

- Se houver alarmes restantes configurados no aplicativo, o indicador permanecerá ligado.
- Se não houver alarmes restantes configurados no aplicativo, o botão será desligado.

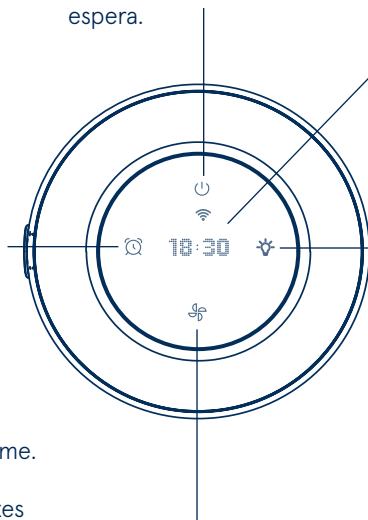

Botão de controle de luz

Toque para ligar ou desligar a luz. Toque para aumentar gradualmente a intensidade da luz.

Botão de velocidade do ventilador

Toque para selecionar a velocidade do ventilador 1, 2 ou 3. A velocidade selecionada será exibida no display.

Controles do Dispositivo



Substituição do filtro

Depois de substituir o filtro, manter pressionado o botão de velocidade da ventoinha durante 15 segundos ou aceder à aplicação Blueair para repor o indicador de substituição do filtro.



Ativar/Desativar emparelhamento Wi-Fi

Se optar por não ligar o produto, o indicador de Wi-Fi desliga-se automaticamente após 10 minutos.

Se o dispositivo já tiver sido configurado anteriormente, pode redefinir o Wi-Fi premindo em simultâneo o botão de alimentação e o botão de velocidade da ventoinha durante 5 segundos.

Para voltar a ligar o purificador de ar ao Wi-Fi, mantenha o botão de velocidade da ventoinha pressionado durante cerca de 5 segundos, até o LED do Wi-Fi começar a piscar. Em seguida, siga as instruções na secção "Conectar ao aplicativo Blueair".



Redefinição de fábrica

Manter pressionado o botão de ligar/espera durante cerca de 15 segundos (até todos os LEDs da interface se acenderem e piscarem quatro vezes). Depois, soltar.

Após a reposição de fábrica, o purificador de ar reinicia com as definições padrão e entra em modo de espera.

Primeiros passos

Ligar à aplicação Blueair

A ligação à aplicação Blueair permite controlar o purificador de ar remotamente e monitorizar a utilização do filtro. A aplicação oferece funcionalidades adicionais ao dispositivo.

Passo 1

Descarregar a aplicação Blueair da App Store ou do Google Play.

Passo 2

Abra o aplicativo. Crie uma conta Blueair ou faça login.

Passo 3

Clique em + Adicionar dispositivo e siga as instruções no aplicativo.

Dicas para a primeira conexão

Ligar o purificador de ar. Premir e manter premido o botão da ventoinha durante 5 segundos para preparar o purificador para emparelhamento. Quando o indicador Wi-Fi ficar visível no ecrã e a piscar, está pronto para ser emparelhado com a aplicação.



O Bluetooth é necessário para o primeiro emparelhamento. Ativar o Bluetooth do telemóvel e mantê-lo a menos de 1 metro do purificador de ar durante o emparelhamento inicial.



Manter o purificador de ar a uma distância máxima de 4,5 metros do router Wi-Fi aquando da primeira ligação do produto.



Certificar-se de que está a utilizar uma rede Wi-Fi visível. A VPN (rede privada virtual) deve estar desativada durante a utilização da aplicação Blueair.



Este purificador de ar só se pode ligar a uma rede Wi-Fi de 2,4 GHz. Se estiver a utilizar um router Wi-Fi de banda dupla, certifique-se de que seleciona os 2,4 GHz.



Informações sobre substituição do filtro

Substituir o filtro

Importante! Desligar sempre o dispositivo da fonte de alimentação antes de substituir os filtros, efetuar a limpeza ou realizar manutenção.

Quando for hora de trocar o filtro, o indicador de substituição do filtro acenderá. O tempo recomendado para a troca do filtro é de 9 a 12 meses.

Encomendar facilmente filtros Blueair em www.blueair.com ou subscrever o plano de substituição de filtros Blueair para obter um desconto adicional.



Passo 1

Desligue o purificador de ar e desconecte-o da tomada. Remova o tecido do pré-filtro.

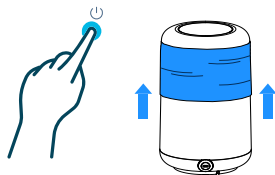

Passo 2

Desenrole o filtro atual abrindo a conexão de velcro puxando a etiqueta.

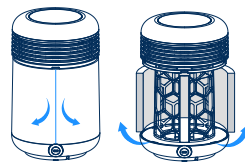

Passo 3

Enrolar o novo filtro à volta do corpo do purificador e fixá-lo.

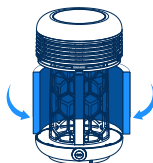

Passo 4

Reposicionar o tecido do pré-filtro. Ligar novamente o purificador.

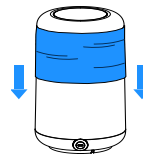

Passo 5

Repor o indicador do filtro premindo o botão da velocidade da ventoinha durante 15 segundos ou acedendo à página do dispositivo na aplicação Blueair.



Limpeza do pré-filtro lavável

Limpar o pré-filtro regularmente ao notar pó ou sujeira. Aspirar o exterior do tecido com um acessório de escova macia. Para uma limpeza mais profunda, lavar conforme indicado nas instruções de manutenção e pendurar para secar.

Passo 1

Desligue o purificador de ar e desconecte-o da tomada.



Passo 2

Remova o pré-filtro de tecido.



Passo 3

Lave conforme as instruções na etiqueta do pré-filtro de tecido.



Passo 4

Reposicionar o pré-filtro limpo sobre o filtro principal e encaixá-lo na abertura entre o corpo do purificador e a saída de ar.

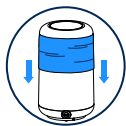

Passo 5

Certificar-se de que a etiqueta com o logótipo do pré-filtro está voltada para cima. Certificar-se de que a abertura para o porto de carregamento USB-C está corretamente alinhada com o próprio porto.



Configurar o Sunrise Clock

NOTA! A ligação à aplicação é necessária para configurar o Sunrise Clock ou o alarme sonoro.

Inspirado no nascer do sol da natureza, o Relógio Amanhecer possui uma combinação única de luz e som para acordá-lo de maneira mais natural, fazendo você se sentir mais revigorado a cada manhã.

Configurar o Sunrise Clock

Quando ativa o Sunrise Clock, a luz integrada aumenta gradualmente durante 15 a 30 minutos até o quarto ficar cheio de luz brilhante, imitando o nascer do sol. Este processo estimula o corpo a acordar naturalmente.

1. Definir a hora de despertar desejada
2. Ative o Relógio Amanhecer e selecione a duração do nascer do sol
3. Toque no ícone do alarme para desligar

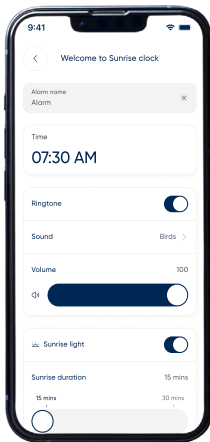
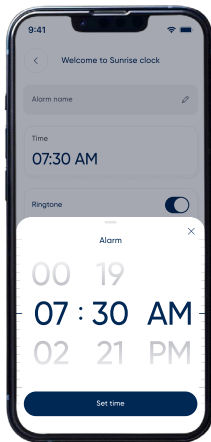

Quando um alarme estiver definido na aplicação, o ícone no visor acende-se. Pode tocar no ícone/botão do alarme para o desligar.

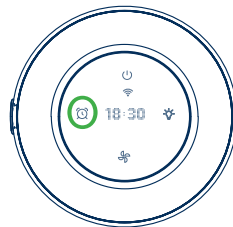

(Opcional) Adicionando um alarme sonoro

1. Ative o toque
2. Selecione um dos sons de alarme disponíveis
3. Ajuste o volume desejado
4. Quando a luz tiver iluminado o quarto, o alarme sonoro escolhido tocará, completando a experiência de despertar e deixando-o revigorado para o dia.

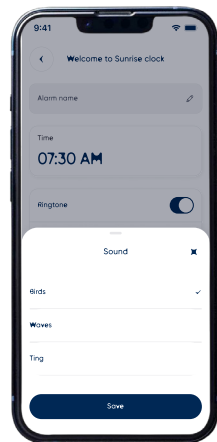

Relaxar à noite

A luz integrada pode também ser usada como luz ambiente para simular um pôr do sol relaxante e ajudá-lo a relaxar antes de dormir. Toque no ícone da luz (lâmpada) para ligar, aumentar ou diminuir a intensidade da luz e criar o ambiente perfeito.



Resolução de problemas

Problema	Causa possível	Tente o seguinte
Há um ícone vermelho de alerta no painel do meu purificador de ar.	Está na hora de trocar o filtro.	<ol style="list-style-type: none">1. Troque o filtro conforme as instruções deste guia.2. Redefina o Indicador de Troca do Filtro pressionando o botão de Velocidade do Ventilador por 15 segundos ou acesse a página do seu dispositivo no aplicativo Blueair para resetar.
Meu purificador de ar está fazendo muito barulho.	<p>Os ambientadores configurados a alta velocidade produzem mais ruído porque funcionam a velocidades mais rápidas.</p> <p>Se o filtro estiver muito sujo e entupido, o purificador de ar não receberá fluxo de ar suficiente, o que pode resultar em níveis de ruído mais elevados.</p>	<p>Ajuste uma velocidade de ventilador mais baixa ou redefina o indicador de filtro via aplicativo. Ajuste para uma velocidade menor para reduzir o nível de ruído.</p> <p>Substitua o filtro quando o indicador de troca do filtro ficar vermelho.</p>
Não consigo conectar meu purificador de ar.	O purificador de ar está muito longe do seu telefone e roteador durante a configuração.	<ol style="list-style-type: none">1. Certifique-se de que seu telefone, purificador de ar e roteador Wi-Fi estejam no mesmo cômodo e próximos durante a configuração inicial, dentro de 4,5 metros (15 pés). Após emparelhar com sucesso seu purificador, você pode colocá-lo no local desejado.2. Certifique-se de que o purificador de ar está conectado e ligado.
	O aplicativo Blueair não está atualizado.	Baixe a versão mais recente do aplicativo Blueair na App Store.
	O roteador está desligado ou sem conexão. O roteador não está usando uma conexão padrão.	Antes de tentar conectar seu produto, certifique-se de: <ol style="list-style-type: none">1. A internet está funcionando atualmente2. Você está usando uma rede de 2.4 GHz3. Desative a VPN
	O Bluetooth está desativado.	Certifique-se de que o Bluetooth está ativado no seu telefone.
Meu purificador de ar perdeu a conexão.	Interferências temporárias no Wi-Fi. Novas configurações de Wi-Fi ou roteador.	Se seu purificador de ar não se reconectar automaticamente após alguns minutos: <ol style="list-style-type: none">1. Abra o aplicativo Blueair.2. Selecione seu purificador de ar e vá para Configurações do dispositivo.3. Exclua o purificador de ar.4. Volte para a tela inicial, clique no sinal "+" no canto superior direito e escolha "Adicionar dispositivo". Siga as instruções de conexão.
A qualidade do ar interno não está melhorando.	A qualidade do ar interno permanece poluída. Os sensores de qualidade do ar estão empoeirados e mostram níveis incorretos.	<ol style="list-style-type: none">1. Desconecte o purificador de ar e espere aproximadamente 30 segundos.2. Reconecte o cabo de alimentação.3. Pressione o botão Liga/Standby. Se a qualidade do ar não melhorar com o uso do purificador e da ventilação, entre em contato conosco em www.blueair.com .

Se a qualidade do ar não melhorar com o uso do purificador de ar e ventilação, contacte-nos em www.blueair.com.

Eliminação, Suporte e Garantia

Eliminação e reciclagem

O purificador de ar deve ser descartado ou reciclado como resíduo eletrônico, e o filtro deve ser descartado como resíduo comum. Se você tiver dúvidas sobre o descarte e reciclagem do seu dispositivo, entre em contato com o centro de reciclagem local.

Apoio e assistência

Se tiver dúvidas sobre o seu produto, visite www.blueair.com ou contacte o revendedor Blueair local.

Informações sobre Garantia Limitada

O purificador de ar tem uma garantia limitada de 3 anos (1 ano de garantia padrão e 2 anos adicionais após registo).

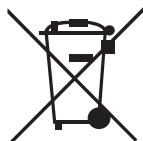

Mini Restful™ Luchtreiniger en Sunrise Clock is een elektrisch apparaat voor gebruik binnenshuis. Neem de nodige voorzorgsmaatregelen om het risico op brand, elektrische schokken of letsel te beperken.

- Dit apparaat mag niet worden gebruikt door kinderen of mensen met verminderde fysieke, sensorische of mentale capaciteiten of gebrek aan ervaring en kennis, tenzij ze toezicht of instructie hebben gekregen over het veilig gebruik van het apparaat en de betrokken risico's begrijpen.
- Houd toezicht op kinderen om te voorkomen dat ze met het apparaat spelen.
- Reiniging en onderhoud van het apparaat mogen niet door kinderen worden uitgevoerd.
- Koppel het apparaat altijd los van de stroomvoorziening voordat u onderhoud uitvoert.
- Als uw Blueair-apparaat defect blijkt te zijn, vervangen wij het kosteloos door hetzelfde of een vergelijkbaar model, volgens de garantievoorwaarden. Wees voorzichtig met eigen reparaties, omdat dit risico's op elektrische schokken of letsel met zich meebrengt.
- Zorg ervoor dat het stroomsnoer en de stekker niet beschadigd kunnen raken.
- Als het apparaat beschadigd is of niet goed functioneert, zet het dan uit, koppel het los van de stroomvoorziening en neem contact op met Blueair.
- De stekker moet stevig in het stopcontact worden gestoken.
- Trek bij het loskoppelen van het apparaat niet aan het snoer, maar aan de stekker.
- Gebruik het netsnoer dat bij uw Blueair-luchtreiniger is geleverd en steek het direct en stevig in een geschikt stopcontact.
- Gebruik geen vervangende onderdelen die niet door de fabrikant zijn aanbevolen (bijv. onderdelen die thuis zijn gemaakt met een 3D-printer), om het risico op brand, elektrische schokken of letsel te verminderen.
- Gebruik geen verlengsnoer of stekkerdoos. Raadpleeg het typeplaatje op uw apparaat.
- Pas de stekker op geen enkele manier aan. Als de stekker niet in het stopcontact past, neem dan contact op met gekwalificeerd personeel om het juiste stopcontact te installeren.
- **V**Let op brandwonden aan de vingers bij het hanteren van onderdelen van de oplaadpoort. Wacht een half uur na het uitschakelen voordat u onderdelen aanraakt.
- **WAARSCHUWING: RISICO OP BRAND/LETSEL AAN PERSONEN.** Blijf uit de buurt van brandbare materialen.

- Gebruik het apparaat alleen met de juiste ingangsspanning waarvoor het is ontworpen om risico op brand of elektrische schokken te voorkomen. Raadpleeg het typeplaatje op het apparaat.
- Gebruik het meegeleverde netsnoer alleen voor het apparaat.
- Zorg ervoor dat er geen voorwerpen in de luchtinlaten of -uitlaten komen of deze blokkeren, omdat dit kan leiden tot een elektrische schok of schade aan het apparaat.
- Ga niet op het apparaat zitten, staan, klimmen of hangen.
- Houd het apparaat, inclusief het netsnoer, op een veilige afstand van verwarmde oppervlakken en open vuur.
- Houd het apparaat en de stekker uit de buurt van water en andere vloeistoffen.
- Houd het apparaat en de stekker uit de buurt van chemicaliën zoals pesticiden en deodoranten.
- Zet het apparaat altijd uit en trek de stekker uit het stopcontact voordat u het verplaatst, filters vervangt, schoonmaakt of onderhoud uitvoert.
- Gebruik nooit benzine, chemische oplosmiddelen of bijtende stoffen om schoon te maken, omdat deze het apparaat kunnen beschadigen.
- Gebruik het apparaat niet als het snoer of de stekker beschadigd is. Gooi het apparaat weg of breng het naar een erkend servicecentrum voor inspectie en/of reparatie.
- Ga voorzichtig om met de USB-C-oplaadpoort om elektrische schokken of brandwonden te voorkomen.
- Als onderhoud of reiniging nodig is, trek dan de stekker uit het stopcontact en wacht 30 minuten totdat alle onderdelen zijn afgekoeld tot kamertemperatuur voordat u ze aanraakt.
- Gebruik het apparaat uitsluitend met de meegeleverde voedingsadapter.
- Dit radiotoestel werkt op een frequentiebereik van 2412–2472 MHz (Wi-Fi) met een maximaal uitgangsvermogen van 19,97 dBm.
- Dit radiotoestel werkt op een frequentiebereik van 2402–2480 MHz (Bluetooth) met een maximaal uitgangsvermogen van 1,76 dBm.
- Dit product bevat een lichtbron van energie-efficiëntieklasse F.



WAARSCHUWING: RISICO VAN ELEKTRISCHE SCHOK. - Deze onderhoudsinstructies zijn uitsluitend bedoeld voor gekwalificeerd personeel. Voer geen ander onderhoud uit dan wat in de gebruikershandleiding staat, tenzij u daarvoor gekwalificeerd bent.

Mini Restful™ Luchtreiniger en Sunrise Clock

Aanbevelingen voor optimale prestaties

- Zorg ervoor dat de grootte van de kamer waarin de luchtreiniger is geplaatst, de aanbevolen capaciteit niet overschrijdt.
- Plaats de luchtreiniger op een plek waar de lucht vrij kan circuleren voor een goede luchtstroom.
- Houd een afstand van ten minste 10 cm tussen de luchtreiniger en andere objecten voor een goede luchtcirculatie.
- Houd de deuren en ramen gesloten terwijl de luchtreiniger in werking is.
- Vervang het filter wanneer de filtervervangingsindicator op het bedieningspaneel rood wordt.
- Raadpleeg de onderhoudsinstructies in deze gebruikershandleiding voor de juiste verzorging.

Onderhoudsinformatie

Voor een optimale luchtzuiveringsprestatie wordt regelmatig onderhoud aanbevolen. Volg de onderstaande aanbevolen stappen om uw apparaat te reinigen.

Algemeen

- Koppel de luchtreiniger los van de stroomvoorziening.
- Laat geen vreemde voorwerpen in de luchtinlaten of -uitlaten komen. Dit kan een elektrische schok veroorzaken of de luchtreiniger beschadigen.
- Maak het apparaat nooit schoon met benzine, chemische oplosmiddelen of bijtende stoffen, omdat deze de luchtreiniger kunnen beschadigen.
- Was het vervangingsfilter niet – het is niet wasbaar of herbruikbaar.

Reiniging

- Veeg de bovenkant van de luchtreiniger af met een zachte, schone doek.
- Reinig en controleer het netsnoer en de stekker op slijtage of schade.
- Reinig de voorfilters door ze in de wasmachine te wassen of te stofzuigen op een lage stand met een zachte borstelopzetstuk (niet inbegrepen).

Productoverzicht

Productnaam	Model	Modelnummer
Mini Restful™ Luchtreiniger en Zonsopgangklok	SC9i	1831022000
		1831023000
		1831024000
		1831025000

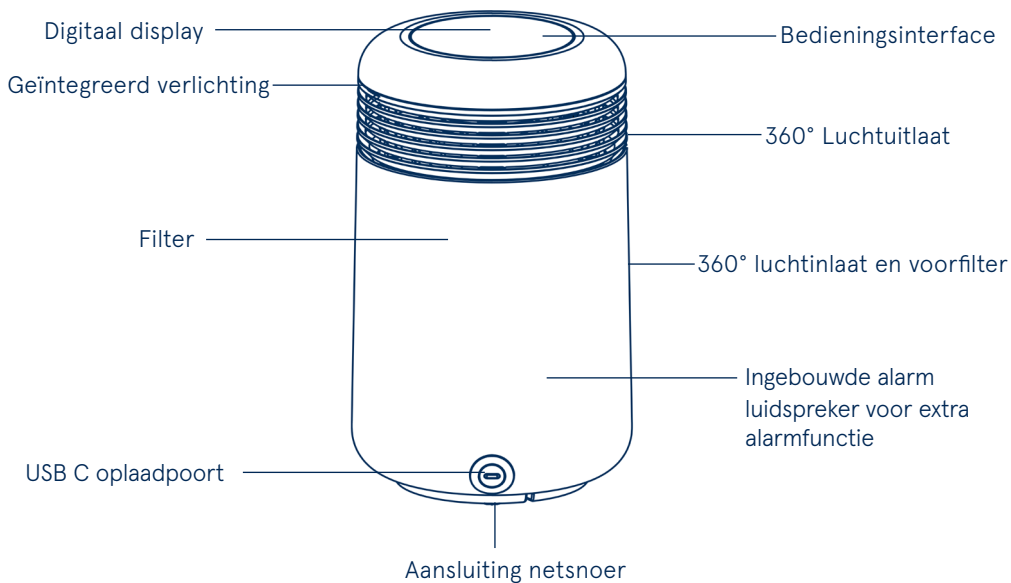

Apparaatbediening

Aan/stand-by-knop

Zet het apparaat aan of ga naar de Standby-modus.

Tijdweergave

Toont huidige tijd
Tijd kan worden ingesteld in de Blueair app.

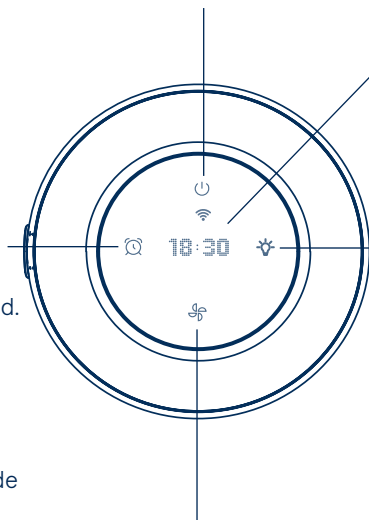

Lichtbedieningsknop

Tik om het licht aan of uit te zetten. Tik om de lichtintensiteit geleidelijk aan te passen.

Alarmknop

AAN = alarm is ingesteld.
UIT = alarm is niet ingesteld.

Tik om het alarm uit te schakelen.

- Als er nog alarmen zijn ingesteld in de app, blijft de indicator aan.
- Als er geen alarmen zijn ingesteld in de app, gaat de knop uit.

Ventilatorsnelheidsknop

Tik om ventilatorsnelheid 1, 2 of 3 te selecteren. De geselecteerde ventilatorsnelheid zal zichtbaar zijn op het display.

Apparaatbediening



Vervanging van het filter

Na het vervangen van het filter, houd de knop voor ventilatorsnelheid 15 seconden ingedrukt of ga naar de Blueair-app om de filtervervangingsindicator te resetten.



Wi-Fi-koppeling in-/uitschakelen

Als je ervoor kiest om het product niet te verbinden, gaat het Wi-Fi-lampje na 10 minuten automatisch uit.

Als het apparaat al eerder is ingesteld, kun je de Wi-Fi opnieuw instellen door de aan/uit-knop en de knop voor ventilatorsnelheid tegelijkertijd 5 seconden ingedrukt te houden.

Om je luchtreiniger opnieuw met Wi-Fi te verbinden, houd de knop voor ventilatorsnelheid ongeveer 5 seconden ingedrukt totdat het Wi-Fi-lampje begint te knipperen. Volg daarna de instructies in de sectie "Verbinden met de Blueair-app".



Fabrieksinstellingen herstellen

Houd de aan/stand-by-knop ongeveer 15 seconden ingedrukt (totdat alle LED's van het bedieningspaneel oplichten en vier keer knipperen). Laat dan los.

Na de fabrieksreset wordt de luchtreiniger opnieuw gestart met de standaardinstellingen en gaat over in stand-bymodus.

Aan de slag

Verbinding maken met de Blueair-app

Verbinding maken met de Blueair-app stelt je in staat om de luchtreiniger op afstand te bedienen en het filtergebruik te volgen. De app biedt extra functies voor het apparaat.

Stap 1

Download de Blueair App uit de App Store of Google Play.

Stap 2

Open de app. Maak een Blueair-account aan of log in.

Stap 3

Klik op + Apparaat toevoegen en volg de instructies in de app.

Tips voor de eerste keer verbinden

Zet je luchtreiniger aan. Houd de ventilatorsnelheidsknop 5 seconden ingedrukt om het apparaat gereed te maken voor koppeling. Zodra het Wi-Fi-pictogram zichtbaar is en knippert op het display, is het apparaat klaar voor koppeling.



Bluetooth is vereist voor de eerste koppeling. Zet Bluetooth aan op je telefoon en houd deze binnen 1 meter van de luchtreiniger tijdens de initiële koppeling.



Houd de luchtreiniger binnen 4,5 meter van je Wi-Fi-router bij het eerste gebruik.



Zorg ervoor dat je een zichtbaar Wi-Fi-netwerk gebruikt. VPN (Virtual Private Network) moet uitgeschakeld zijn bij gebruik van de Blueair-app.



Deze luchtreiniger kan alleen verbinding maken met een 2,4 GHz Wi-Fi-netwerk. Gebruik je een dual-band-router, selecteer dan de 2,4 GHz-frequentie.



Informatie over filtervervanging

Het filter veranderen

Belangrijk! Schakel het apparaat altijd uit en koppel het los van de stroomvoorziening voordat je filters vervangt, schoonmaakt of onderhoud uitvoert.

Als het tijd is om het filter te vervangen, gaat het filtervervangingslampje branden. De aanbevolen vervangingstermijn is 9–12 maanden.

Bestel eenvoudig Blueair filters van www.blueair.com of meld u aan voor het Blueair filter abonnement voor extra korting.



Filter
vervangings
indicator

Stap 1

Zet de luchtreiniger uit en trek de stekker uit het stopcontact. Verwijder de voorfilterstof.

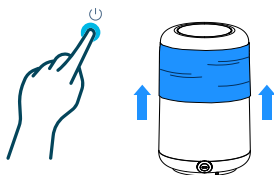

Stap 2

Maak het huidige filter los door de klittenbandsluiting open te trekken via het label.

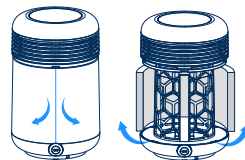

Stap 3

Wikkel het nieuwe filter om de behuizing van het apparaat en maak het vast.

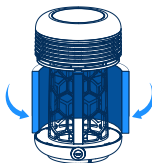

Stap 4

Plaats de voorfilterstof terug. Zet de luchtreiniger weer aan.

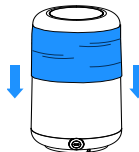

Stap 5

Reset de filterindicator door de ventilatorsnelheidsknop 15 seconden ingedrukt te houden of ga naar het apparaat in de Blueair-app om te resetten.



Het reinigen van het wasbare voorfiltervoorfilter

Reinig uw voorfilter regelmatig wanneer u stof of vuil ziet. Stofzuig de buitenkant van de stof met een zachte borstelopzetstuk. Voor een diepere reiniging, was volgens de onderhoudsinstructies van het voorfilter en hang het te drogen.

Step 1

Zet de luchtreiniger uit en trek de stekker uit het stopcontact.



Step 2

Verwijder de stoffen voorfilter.



Step 3

Was volgens de instructies op het label van de stoffen voorfilter.



Step 4

Trek het schone voorfilter terug over het hoofdfilter en stop het voorfilter in de ruimte tussen het lichaam van de reiniger en de luchtuitlaat.

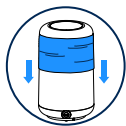

Step 5

Zorg er alstublieft voor dat het logo-label van het voorfilter zich aan de bovenkant bevindt. Zorg ervoor dat de opening voor de USB C oplaadpoort correct is gepositioneerd op de USB C oplaadpoort.



Instellen van Sunrise Clock

OPMERKING! Verbinding met de app is vereist voor het instellen van Sunrise Clock of Sound Clock.

Geïnspireerd door de zonsopgang van de natuur, heeft de Zonsopgang Klok een unieke combinatie van licht en geluid om je op een natuurlijkere manier wakker te maken, zodat je je elke ochtend meer verfrist voelt.

De Sunrise Clock instellen

Als u Sunrise Clock inschakelt, neemt het geïntegreerde licht geleidelijk toe gedurende 15–30 minuten totdat uw kamer gevuld is met helder licht dat een zonsopgang nabootst. Dit stimuleert uw lichaam om op natuurlijke wijze wakker te worden.

1. Stel uw gewenste wektijd in
2. Schakel de Zonsopgang Klok in en selecteer de duur van de zonsopgang
3. Tik op het alarmicoon om uit te schakelen

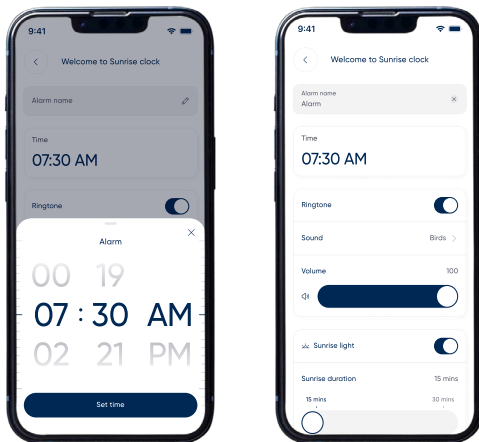

Als er een alarm is ingesteld in de app, wordt het pictogram op het display verlicht. U kunt op het alarmicoon of de knop tikken om het alarm uit te schakelen.



(Optional) Een geluidsalarm toevoegen

1. Schakel de beltoon in
2. Kies een van de beschikbare alarmgeluiden
3. Pas het gewenste volume aan
4. Zodra het tijdlicht uw kamer heeft gevuld, gaat het gekozen geluidsalarm af om de wekervaring compleet te maken, zodat u verfrist aan uw dag kunt beginnen.

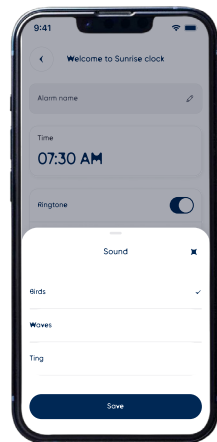

Tot rust komen in de avond

Het geïntegreerde licht kan ook worden gebruikt als sfeerverlichting om een rustgevende zonsondergang na te bootsen en u te helpen ontspannen voor het slapengaan. Tik eenvoudig op het lichticoon (gloeilamp) om het licht in te schakelen en de lichtsterkte te verhogen of te verlagen.



Probleemoplossing

Probleem	Mogelijke Oorzaak	Probeer Dit
Er staat een rood luikpictogram op het bedieningspaneel van mijn luchtreiniger.	Het is tijd om het filter te vervangen.	<ol style="list-style-type: none">1. Verander het filter volgens de instructies in deze gids.2. Reset de Filter Indicator door 15 seconden op de knop voor de ventilatorsnelheid te drukken of ga naar de pagina van uw apparaat in de Blueair App.
Mijn luchtreiniger maakt te veel lawaai.	Luchtreinigers die op een hoge snelheid zijn ingesteld, produceren meer geluid omdat ze sneller werken.	Stel een lagere ventilatorsnelheid in of reset de filterindicator via de app. Pas de ventilatorsnelheid aan naar een lager niveau om het geluidsniveau te verminderen.
	Als het filter te vuil en verstopt is, krijgt de luchtreiniger niet voldoende luchtstroom, wat kan resulteren in verhoogde geluidsniveaus.	Vervang het filter wanneer de indicator voor filtervervangning rood wordt.
Ik kan mijn luchtreiniger niet aansluiten.	De luchtreiniger is te ver van uw telefoon en router tijdens de installatie.	<ol style="list-style-type: none">1. Zorg ervoor dat uw telefoon, luchtreiniger en Wi-Fi router zich in dezelfde kamer bevinden en dicht bij elkaar zijn tijdens de initiële installatie, binnen een afstand van 15 voet (4,5 meter). Zodra u uw luchtreiniger succesvol heeft gekoppeld, kunt u deze op uw gewenste locatie plaatsen.2. Zorg ervoor dat uw luchtreiniger is aangesloten en ingeschakeld.
	De Blueair App is niet up-to-date.	Download de nieuwste versie van de Blueair app uit de App Store.
	De router staat niet aan of heeft geen verbinding. De router gebruikt geen standaardverbinding.	Zorg voor het volgende voordat u probeert uw product te verbinden: <ol style="list-style-type: none">1. Internet is momenteel actief2. U gebruikt een 2.4GHz netwerk.3. Deactiveer VPN.
	Bluetooth is gedeactiveerd.	Zorg ervoor dat Bluetooth is ingeschakeld op uw telefoon.
Mijn luchtreiniger heeft de verbinding verloren.	Tijdelijke Wi-Fi storingen. Nieuwe Wi-Fi instellingen of router.	Als uw luchtreiniger na enkele minuten niet automatisch opnieuw verbinding maakt: <ol style="list-style-type: none">1. Open de Blueair-app.2. Selecteer uw luchtreiniger en ga naar Apparaatinstellingen.3. Verwijder de luchtreiniger.4. Ga terug naar het startscherm, klik op het "+" teken in de rechterbovenhoek en kies "Apparaat toevoegen". Volg de instructies voor de verbinding.
De kwaliteit van mijn binnenlucht verbetert niet.	De luchtkwaliteit binnenshuis blijft vervuild. Luchtkwaliteitssensoren zijn stoffig en tonen onjuiste niveaus.	<ol style="list-style-type: none">1. Trek de stekker van de luchtreiniger uit het stopcontact en wacht ongeveer 30 seconden.2. Sluit de stroomkabel weer aan.3. Druk op de Aan/Standby-knop. Als de luchtkwaliteit niet verbetert met het gebruik van de luchtreiniger en ventilatie, neem dan contact met ons op via www.blueair.com .

Voor meer informatie en tips voor probleemoplossing, raadpleeg de Support pagina op www.blueair.com/support.

Verwijdering, Ondersteuning en Garantie

Verwijdering en recycling

De luchtreiniger moet worden weggegooid of gerecycled als elektronisch afval en het filter moet worden weggegooid als regulier afval. Als u vragen heeft over het weggoien en recyclen van uw apparaat, neem dan contact op met uw lokale recyclingfaciliteit.

Hulp en ondersteuning

Als u vragen heeft over uw product, bezoek dan www.blueair.com of neem contact op met uw lokale Blueair-verkoper.

Beperkte garantie-informatie

De luchtreiniger heeft een beperkte garantie van 3 jaar (1 jaar standaardgarantie en 2 extra jaren bij registratie).

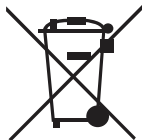

Informacje dotyczące bezpieczeństwa PL

Oczyszczacz powietrza Mini Restful™ i Sunrise Clock to urządzenie elektryczne przeznaczone wyłącznie do użytku w pomieszczeniach zamkniętych. Należy podjąć niezbędne środki ostrożności, aby zmniejszyć ryzyko pożaru, porażenia prądem lub obrażeń.

- Urządzenie nie powinno być używane przez dzieci poniżej 8 lat ani przez osoby o ograniczonej sprawności fizycznej, sensorycznej lub umysłowej, bądź bez doświadczenia i wiedzy, chyba że znajdują się pod nadzorem lub zostały poinstruowane w zakresie bezpiecznego korzystania z urządzenia i rozumieją związane z tym zagrożenia.
- Nadzoruj dzieci, aby nie bawiły się urządzeniem.
- Czyszczenie i konserwacja produktu nie powinny być wykonywane przez dzieci.
- Przed konserwacją zawsze odłączaj urządzenie od zasilania.
- Jeżeli okaże się, że Twój oczyszczacz powietrza Blueair jest wadliwy, wymienimy go bezpłatnie na ten sam lub podobny model zgodnie z warunkami gwarancji. Zachowaj ostrożność podczas prób samodzielnych napraw, ponieważ istnieje ryzyko porażenia prądem lub obrażeń.
- Upewnij się, że kabel zasilający i wtyczka nie są narażone na uszkodzenia.
- Jeżeli urządzenie jest uszkodzone lub działa nieprawidłowo, wyłącz je, odłącz od zasilania i skontaktuj się z Blueair.
- Wtyczka musi być solidnie włożona do gniazdka.
- Odłączając urządzenie od zasilania, nie ciągnij za przewód, lecz za wtyczkę.
- Używaj dołączonego kabla zasilającego do podłączenia urządzenia bezpośrednio i pewnie do odpowiedniego gniazdka elektrycznego.
- Aby zmniejszyć ryzyko pożaru, porażenia prądem lub obrażeń, nie używaj części zamiennych niezalecanych przez producenta (np. wykonanych samodzielnie na drukarce 3D).
- Nie używaj przedłużaczy ani listew zasilających. Sprawdź tabliczkę znamionową urządzenia.
- Nie modyfikuj wtyczki w żaden sposób. Jeśli wtyczka nie pasuje do gniazdka, skontaktuj się z wykwalifikowanym personelem w celu instalacji odpowiedniego gniazdka.
- Ryzyko oparzeń w okolicy portu ładowania. Odczekaj co najmniej 30 minut po wyłączeniu urządzenia przed dotykaniem jakichkolwiek części.
- **OSTRZEŻENIE: RYZYKO POŻARU / OBRAŻEŃ OSÓB.** Trzymaj z dala od materiałów łatwopalnych.

- Aby uniknąć ryzyka pożaru lub porażenia prądem, urządzenie należy używać wyłącznie z odpowiednim napięciem znamionowym podanym na etykiecie urządzenia.
- Nie używaj dołączonego kabla zasilającego do innych celów niż zasilanie tego urządzenia.
- Nie dopuść, aby przedmioty weszły do lub zablokowały wloty i wyloty powietrza, gdyż może to spowodować porażenie prądem lub uszkodzenie urządzenia.
- Nie siadaj, nie stój, nie wspinasz się ani nie zawieszaj na urządzeniu.
- Trzymaj urządzenie, w tym przewód zasilający, z dala od gorących powierzchni i otwartego ognia.
- Trzymaj urządzenie i wtyczkę z dala od wody i innych cieczy.
- Trzymaj urządzenie i wtyczkę z dala od chemikaliów, takich jak pestycydy i dezodoranty.
- Zawsze wyłącz i odłącz urządzenie od zasilania przed przenoszeniem, wymianą filtrów, czyszczeniem lub wykonywaniem czynności konserwacyjnych.
- Nigdy nie czyść benzyną, rozpuszczalnikami chemicznymi ani materiałami żrącymi, ponieważ środki te mogą uszkodzić oczyszczacz powietrza.
- Nie używaj urządzenia z uszkodzonym przewodem lub wtyczką. Wyrzuć urządzenie lub oddaj je do autoryzowanego serwisu w celu sprawdzenia i/lub naprawy.
- Zachowaj ostrożność podczas korzystania z portu ładowania USB-C lub jego obsługi, aby uniknąć porażenia prądem lub oparzeń. W przypadku konieczności serwisowania lub czyszczenia portu USB-C odłącz urządzenie od zasilania i odczekaj 30 minut, aby wszystkie elementy ostygły do temperatury pokojowej przed dotknięciem jakiegokolwiek części.
- Urządzenie należy używać wyłącznie z zasilaczem dołączonym do urządzenia.
- Urządzenie radiowe działa w zakresie częstotliwości 2412–2472 MHz (Wi-Fi) z maksymalną mocą wyjściową 19,97 dBm.
- Urządzenie radiowe działa w zakresie częstotliwości 2402–2480 MHz (Bluetooth) z maksymalną mocą wyjściową 1,76 dBm.
- Produkt zawiera źródło światła klasy efektywności energetycznej F.



UWAGA: RYZYKO PORAŻENIA PRĄDEM ELEKTRYCZNYM. – Te instrukcje serwisowe są przeznaczone wyłącznie dla wykwalifikowanego personelu. Aby zmniejszyć ryzyko porażenia prądem, nie wykonuj żadnych czynności serwisowych poza tymi opisanymi w instrukcji obsługi, chyba że jesteś do tego uprawniony.

Oczyszczacz powietrza Mini Restful™ i Sunrise Clock

Zalecenia dotyczące najlepszej wydajności

- Upewnij się, że wielkość pomieszczenia, w którym umieszczony jest oczyszczacz powietrza, nie przekracza zalecanej pojemności.
- Umieść oczyszczacz powietrza w miejscu, gdzie powietrze może swobodnie przepływać do i z urządzenia, zapewniając prawidłową cyrkulację.
- Zachowaj odległość co najmniej 10 cm (4 cale) między oczyszczaczem powietrza a innymi przedmiotami, aby zapewnić odpowiedni przepływ powietrza.
- Podczas pracy oczyszczacza powietrza trzymaj drzwi i okna zamknięte.
- Wymień filtr, gdy wskaźnik wymiany filtra na panelu sterowania zmieni kolor na czerwony.
- W celu zapewnienia właściwej pielęgnacji należy zapoznać się z instrukcjami konserwacji zawartymi w niniejszej instrukcji obsługi.

Informacje dotyczące konserwacji

Dla zapewnienia optymalnej skuteczności oczyszczania powietrza zalecana jest regularna konserwacja. Postępuj zgodnie z poniższymi zaleceniami dotyczącymi czyszczenia urządzenia.

Ogólne

- Odłącz oczyszczacz powietrza od źródła zasilania.
- Nie pozwól, aby ciała obce dostały się do wlotów i wylotów powietrza. Może to spowodować porażenie prądem lub uszkodzenie oczyszczacza powietrza.
- Nigdy nie czyść benzyną, rozpuszczalnikami chemicznymi ani materiałami zrącymi, ponieważ środki te mogą uszkodzić oczyszczacz powietrza.
- Nie myj zamiennego filtra, nie można go prać ani używać ponownie.

Czyszczenie

- Wytrzyj górną część oczyszczacza powietrza miękką, czystą szmatką.
- Wyczyść i sprawdź przewód zasilający oraz wtyczkę pod kątem zużycia lub uszkodzeń.
- Wyczyść filtry wstępne poprzez pranie w pralce lub odkurzanie na niskim poziomie za pomocą miękkiej szczoteczki (brak w zestawie).

Schemat produktu

Nazwa produktu

Oczyszczacz powietrza Mini
Restful™ i Sunrise Clock

Model

SC9i

Numer modelu

1831022000
1831023000
1831024000
1831025000

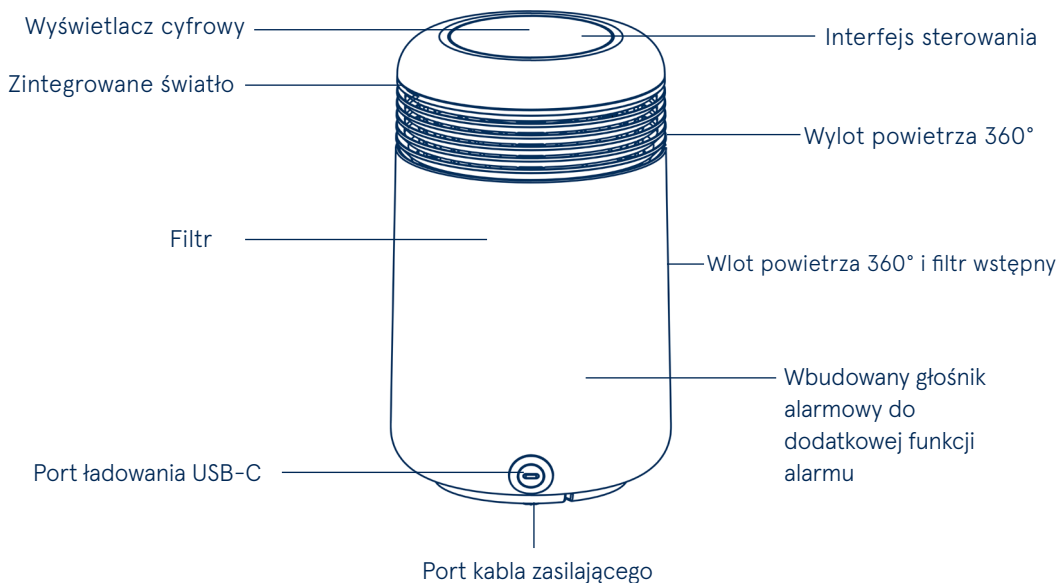

Sterowanie urządzeniem

Przycisk alarmu budzenia

WŁ = alarm jest ustawiony.
WYŁ = alarm nie jest ustawiony.

Dotknij, aby wyłączyć alarm.

Jeśli w aplikacji pozostają ustawione alarmy, wskaźnik pozostanie włączony.

Jeśli w aplikacji nie ma ustawionych alarmów, przycisk zostanie wyłączony.

Przycisk zasilania

Włącz urządzenie lub przejdź w tryb gotowości.

Wyświetlacz czasu

Pokazuje bieżący czas. Czas można ustawić w aplikacji Blueair.

Przycisk sterowania światłem

Dotknij, aby włączyć lub wyłączyć światło. Dotknij, aby stopniowo zwiększać intensywność światła.

Przycisk prędkości wentylatora

Dotknij, aby wybrać prędkość wentylatora 1, 2 lub 3. Wybrana prędkość wentylatora będzie widoczna na wyświetlaczu.

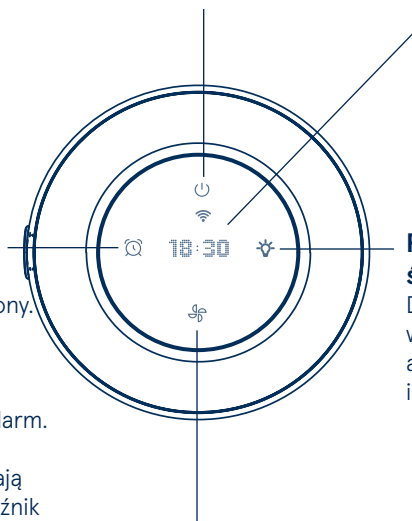

Sterowanie urządzeniem



Wymiana filtra

Po wymianie filtra naciśnij i przytrzymaj przycisk prędkości wentylatora przez 15 sekund lub przejdź do aplikacji Blueair, aby zresetować wskaźnik wymiany filtra.



Włączanie/wyłączenie parowania Wi-Fi

Jeśli zdecydujesz się nie łączyć urządzenia, wskaźnik Wi-Fi wyłącza się automatycznie po 10 minutach.

Jeśli urządzenie zostało już wcześniej skonfigurowane, możesz zresetować Wi-Fi, jednocześnie przytrzymując przycisk zasilania i przycisk prędkości wentylatora przez 5 sekund.

Aby ponownie połączyć oczyszczacz powietrza z Wi-Fi, przytrzymaj przycisk prędkości wentylatora przez około 5 sekund, aż dioda Wi-Fi zacznie migać. Następnie postępuj zgodnie z instrukcjami w sekcji „Połącz z aplikacją Blueair”.



Przywracanie ustawień fabrycznych

Naciśnij i przytrzymaj przycisk zasilania/trybu czuwania przez około 15 sekund (aż wszystkie diody interfejsu zaświecą się i zamigają cztery razy). Następnie zwolnij.

Po przywróceniu ustawień fabrycznych oczyszczacz uruchomi się z ustawieniami domyślnymi i przejdzie w tryb czuwania.

Pierwsze kroki

Połącz się z aplikacją Blueair

Połączenie z aplikacją Blueair umożliwia zdalne sterowanie oczyszczaczem powietrza oraz monitorowanie zużycia filtra. Aplikacja oferuje dodatkowe funkcje urządzenia.

Krok 1

Pobierz aplikację Blueair z App Store lub Google Play.

Krok 2

Otwórz aplikację. Utwórz lub zaloguj się na swoje konto Blueair.

Krok 3

Kliknij + Dodaj urządzenie i postępuj zgodnie z instrukcjami w aplikacji.

Wskazówki dotyczące pierwszego łączenia

Włącz oczyszczacz powietrza. Naciśnij i przytrzymaj przycisk prędkości wentylatora przez 5 sekund, aby przygotować oczyszczacz do parowania. Gdy wskaźnik Wi-Fi pojawi się na wyświetlaczu i zacznie migać, urządzenie jest gotowe do sparowania z aplikacją.

Upewnij się, że korzystasz z widocznej sieci Wi-Fi. Podczas korzystania z aplikacji Blueair należy wyłączyć VPN (wirtualną sieć prywatną).



Do pierwszego parowania wymagany jest Bluetooth. Włącz Bluetooth w telefonie i trzymaj telefon w odległości nie większej niż 1 metr od oczyszczacza powietrza w celu wstępnego sparowania.



Podczas pierwszego połączenia trzymaj oczyszczacz powietrza w odległości maks. 4,5 metra od routera Wi-Fi.



Ten oczyszczacz powietrza może łączyć się wyłącznie z siecią Wi-Fi 2,4 GHz. Jeśli korzystasz z dwuzakresowego routera Wi-Fi, pamiętaj o wybraniu częstotliwości 2,4 GHz.



Informacje o wymianie filtra

Wymiana filtra

Ważne! Zawsze wyłącz urządzenie i odłącz je od źródła zasilania przed wymianą filtra, oczyszczeniem lub przeprowadzaniem konserwacji.

Gdy nadejdzie czas wymiany filtra, wskaźnik wymiany filtra zapali się. Zalecany czas wymiany filtra to 9–12 miesięcy.



Wskaźnik
wymiany filtra

Z łatwością zamów filtry Blueair na stronie www.blueair.com lub zarejestruj się w subskrypcji filtrów Blueair, aby uzyskać dodatkową zniżkę.

Krok 1

Wyłącz oczyszczacz powietrza i odłącz go od zasilania. Zdejmij tkaninę filtra wstępnego.

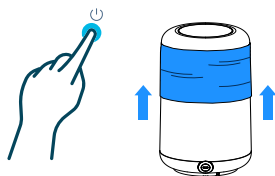

Krok 2

Rozwiń obecny filtr, otwierając rzep, pociągając za uchwyt.

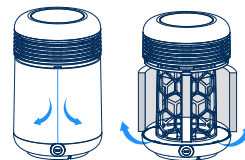

Krok 3

Owiń nowy filtr wokół korpusu oczyszczacza i połącz końcówki.

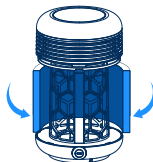

Krok 4

Naciągnij z powrotem tkaninę filtra wstępnego. Włącz ponownie oczyszczacz.

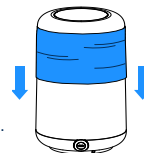

Krok 5

Zresetuj wskaźnik filtra, naciskając przycisk prędkości wentylatora przez 15 sekund lub przechodząc do strony urządzenia w aplikacji Blueair.



Czyszczenie zmywalnego filtra wstępnegowstępnego

Regularnie czyść filtr wstępny, jeśli zauważysz kurz lub brud. Odkurz zewnętrzną stronę tkaniny za pomocą miękkiej szczoteczki. Aby uzyskać głębsze oczyszczenie, umyj zgodnie z instrukcją konserwacji filtra wstępnego i powieś do wyschnięcia.

Krok 1

Wyłącz oczyszczacz powietrza i odłącz go od prądu.



Krok 2

Wyjmij materiałowy filtr wstępny.



Krok 3

Pierz zgodnie z instrukcjami znajdującymi się na etykiecie filtra wstępnego z tkaniny.



Krok 4

Naciągnij czysty filtr wstępny na filtr główny i wsuń go w szczelinę między korpusem oczyszczacza a wylotem powietrza.

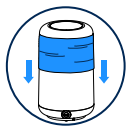

Krok 5

Upewnij się, że etykieta z logo filtra wstępnego znajduje się w górnej części. Upewnij się, że otwór na port ładowania USB-C jest prawidłowo ustawiony względem portu ładowania.



Konfigurowanie Sunrise Clock

UWAGA! Do konfiguracji zegara wschodu słońca lub zegara dźwiękowego wymagane jest połączenie z aplikacją.

Zainspirowany naturalnym wschodem słońca, Sunrise Clock łączy światło i dźwięk, aby obudzić Cię w bardziej naturalny sposób, dzięki czemu poczujesz się bardziej wypoczęty każdego ranka.

Konfigurowanie Sunrise Clock

Po włączeniu Sunrise Clock zintegrowane światło będzie stopniowo rozjaśniać się przez 15–30 minut, aż pokój zostanie wypełniony jasnym światłem przypominającym wschód słońca. Ten proces pomaga ciału naturalnie się obudzić.

1. Ustaw żadaną godzinę budzenia
2. Włącz zegar wschodu słońca i wybierz czas trwania symulacji wschodu słońca
3. Dotknij ikony alarmu, aby go wyłączyć

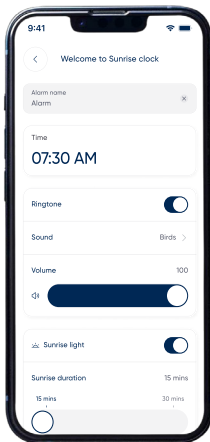
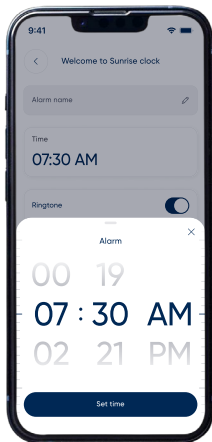

Gdy alarm zostanie ustawiony w aplikacji, ikona na wyświetlaczu się podświetli. Możesz dotknąć tej ikony/przycisku, aby wyłączyć alarm.

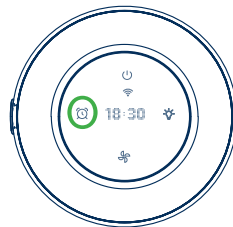

(Dodatkowo) Dodawanie alarmu dźwiękowego

1. Włącz dźwięk budzika
2. Wybierz jeden z dostępnych dźwięków alarmu
3. Ustaw preferowaną głośność
4. Gdy światło wypełni pomieszczenie, włączy się wybrany dźwięk alarmu, aby zakończyć proces budzenia – pozostawiając Cię wypoczętym na cały dzień.

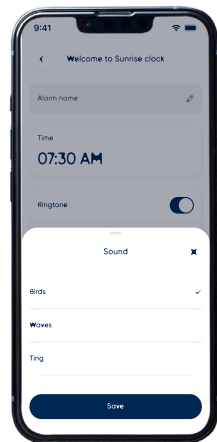

Wieczorne wyciszenie

Zintegrowane światło może być również używane jako nastrojowe światło przypominające zachód słońca, aby pomóc się wyciszyć przed snem. Wystarczy dotknąć ikony światła (żarówki), aby je włączyć oraz dostosować intensywność do nastroju.



Rozwiązywanie problemów

Problem	Możliwa przyczyna	Spróbuj tego
Na panelu mojego oczyszczacza powietrza świeci się czerwona ikona ostrzegawcza.	Nadszedł czas na wymianę filtra.	1. Wymień filtr zgodnie z instrukcjami zawartymi w tym przewodniku. 2. Zresetuj wskaźnik wymiany filtra, przytrzymując przycisk prędkości wentylatora przez 15 sekund lub przejdź do strony urządzenia w aplikacji Blueair.
Mój oczyszczacz powietrza wydaje zbyt dużo hałasu.	Oczyszczacz powietrza ustawione na wysoką prędkość generują więcej hałasu, ponieważ działają szybciej. Jeśli filtr jest zbyt brudny i zatłoczony, oczyszczacz powietrza nie będzie miał odpowiedniego przepływu powietrza, co może skutkować zwiększonym poziomem hałasu.	Ustaw niższą prędkość wentylatora lub zresetuj wskaźnik wymiany filtra za pomocą aplikacji. Dostosuj prędkość wentylatora do niższego poziomu, aby zmniejszyć hałas. Wymień filtr, gdy wskaźnik wymiany filtra zmieni kolor na czerwony.
Nie mogę połączyć się z moim oczyszczaczem powietrza.	Oczyszczacz powietrza jest zbyt daleko od telefonu i routera podczas konfiguracji.	1. Upewnij się, że Twój telefon, oczyszczacz powietrza i router Wi-Fi znajdują się w tym samym pomieszczeniu i są blisko siebie podczas początkowej konfiguracji, w odległości do 4,5 metra (15 stóp). Po pomyślnym sparowaniu oczyszczacza możesz umieścić go w wybranym miejscu. 2. Upewnij się, że oczyszczacz powietrza jest podłączony do zasilania i włączony.
	Aplikacja Blueair nie jest aktualna.	Pobierz najnowszą wersję aplikacji Blueair z App Store.
	Router nie jest włączony lub nie ma połączenia. Router nie korzysta ze standardowego połączenia.	Upewnij się o następujących rzeczach przed próbą połączenia produktu: 1. Internet jest aktywny 2. Korzystasz z sieci 2,4 GHz 3. Wyłącz VPN
	Bluetooth jest wyłączony.	Upewnij się, że Bluetooth jest włączony w Twoim telefonie.
Mój oczyszczacz powietrza stracił połączenie.	Tymczasowe zakłócenia Wi-Fi. Nowe ustawienia Wi-Fi lub router.	Jeśli oczyszczacz powietrza nie połączy się ponownie samodzielnie po kilku minutach: 1. Otwórz aplikację Blueair. 2. Wybierz swój oczyszczacz powietrza i przejdź do ustawień urządzenia. 3. Usuń oczyszczacz powietrza. 4. Wróć do ekranu głównego, kliknij znak „+” w prawym górnym rogu i wybierz “Dodaj urządzenie”. Postępuj zgodnie z instrukcjami połączenia.
Jakość powietrza w pomieszczeniu się nie poprawia.	Jakość powietrza w pomieszczeniu pozostaje zanieczyszczona. Czujniki jakości powietrza są zakurzone i pokazują nieprawidłowe wartości.	1. Odłącz oczyszczacz powietrza od zasilania i odczekaj około 30 sekund. 2. Podłącz ponownie kabel zasilający. 3. Naciśnij przycisk Włącz/Tryb czuwania. Jeśli jakość powietrza nie poprawi się po użyciu oczyszczacza i wentylacji, skontaktuj się z nami pod adresem www.blueair.com .

Aby uzyskać więcej informacji i wskazówek dotyczących rozwiązywania problemów, odwiedź stronę wsparcia pod

Utylizacja, wsparcie i gwarancja

Utylizacja i recykling

Oczyszczacz powietrza powinien być utylizowany lub poddawany recyklingowi jako elektrośmieci, a filtr jako zwykłe odpady. Jeśli masz pytania dotyczące utylizacji i recyklingu urządzenia, skontaktuj się z lokalnym punktem recyklingu.

Pomoc i wsparcie

Jeśli masz pytania dotyczące produktu, odwiedź stronę www.blueair.com lub skontaktuj się z lokalnym sprzedawcą Blueair.

Informacje o ograniczonej gwarancji

Oczyszczacz powietrza objęty jest ograniczoną gwarancją na 3 lata (1 rok standardowej gwarancji oraz 2 dodatkowe lata po rejestracji).



Mini Restful™ Luftrenare och Soluppgångsklocka är en elektrisk apparat endast för inomhusbruk. Vidta nödvändiga försiktighetsåtgärder för att minska risken för brand, elektrisk stöt eller skada.

- Denna apparat bör inte användas av barn eller personer med nedsatt fysisk, sensorisk eller mental kapacitet eller brist på erfarenhet och kunskap, om de inte har fått tillsyn eller instruktioner om hur apparaten ska användas på ett säkert sätt och förstår de risker som är involverade.
 - Barn bör hållas under uppsikt så att de inte leker med apparaten.
 - Rengöring och produktunderhåll bör inte utföras av barn.
 - Koppla alltid från apparaten från strömförsörjningen före underhåll.
 - Om din Blueair-apparat visar sig vara defekt, kommer vi att ersätta den med samma eller en liknande modell utan kostnad, enligt garantivillkoren. Var försiktig om du försöker reparera själv, eftersom detta innebär risk för elektrisk stöt eller skada.
 - Se till att strömkabeln och strömpluggen inte riskerar att skadas.
 - Om apparaten är skadad eller fungerar felaktigt, stäng av den, koppla bort den från strömförsörjningen och kontakta Blueair.
 - Strömpluggen måste vara fast insatt i strömuttaget.
 - När du kopplar bort enheten från strömförsörjningen, dra inte i strömkabeln, dra i strömpluggen.
 - Använd strömkabeln som medföljer din Blueair luftrenare för att direkt och fast koppla in i ett lämpligt, elektriskt uttag.
 - För att minska risken för brand, elektrisk stöt eller skada på personer, använd inte reservdelar som inte har rekommenderats av tillverkaren (t.ex. delar som tillverkas hemma med en 3D-skrivare).
 - Använd inte en förlängningssladd eller en grenkontakt. Hänvisa till betygsetiketten på din apparat.
 - Ändra inte strömpluggen på något sätt. Om pluggen inte passar i uttaget, kontakta kvalificerad personal för att installera det korrekta uttaget.
 - För laddningsporten, brända fingrar vid hantering av delarna. Vänta en halvtimme efter att ha stängt av innan du hanterar delarna.
- VARNING: RISK FÖR BRAND/SKADA PÅ PERSONER. Håll borta från brännbara material.**

- För att undvika risk för brand eller elektrisk stöt bör apparaten endast användas med den korrekta ingångsspänningen som den är klassad för, hänvisa till din betygsetikett på enheten.
- Använd inte den medföljande strömkabeln för något annat än apparaten.
- Tillåt inte föremål att komma in i eller blockera luftintagen och luftutsläppen eftersom detta kan orsaka elektrisk stöt eller skada apparaten.
- Sitt inte på, stå, klättra på eller häng från apparaten.
- Håll apparaten, inklusive strömkabeln, på ett säkert avstånd från upphettade ytor och öppen eld.
- Håll apparaten och strömpluggen borta från vatten och andra vätskor.
- Håll apparaten och strömpluggen borta från kemikalier som pesticider och deodoranter.
- Stäng alltid av och koppla bort apparaten från strömförsörjningen innan du flyttar enheten, byter filter, rengör eller utför underhållsprocedurer.
- Rengör aldrig med bensin, kemiska lösningsmedel eller korrosiva material eftersom dessa medel kan skada luftrenaren.
- Använd inte enheten med en skadad sladd eller plugg. Kasta enheten eller returnera den till en auktoriserad serviceanläggning för undersökning och/eller reparation.
- Var försiktig när du använder eller hanterar USB-C-laddningsporten för att undvika elektrisk stöt eller brännskador. Om USB-C-laddningsporten behöver service eller rengöring, koppla ur enheten och vänta 30 minuter för att alla komponenter ska svalna till rumstemperatur innan du hanterar några delar.
- Denna produkt uppfyller den maximalt tillåtna koncentrationen av ozon på 0,050 delar per miljon volym (ppmv) under en 24-timmarsperiod.
- Energieffektiviteten hos denna ENERGY STAR-certifierade modell baseras på den integrerade energifaktorn (IEF), ett förhållande mellan modellens PM2.5 CADR och dess energiförbrukning, i termer av CADR/Watt.
- **WARNING: RISK FÖR ELEKTRISK STÖT.** - Dessa serviceinstruktioner är endast för användning av kvalificerad personal. För att minska risken för elektrisk stöt, utför inte någon service annat än den som finns i bruksanvisningen om du inte är kvalificerad att göra det.



Mini Restful™ Luftrenare och Soluppgångsklocka

Rekommendationer för bästa prestanda

- Se till att storleken på rummet där luftrenaren placeras inte överstiger den rekommenderade kapaciteten.
- Placera luftrenaren på en plats där luften kan flöda fritt in och ut, vilket säkerställer korrekt cirkulation.
- Håll ett avstånd på minst 4 tum (10 cm) mellan luftrenaren och alla andra objekt för att säkerställa korrekt luftcirkulation.
- Håll dörrar och fönster stängda medan luftrenaren är i drift.
- Byt filter när filterbytindikatorn blir röd på kontrollpanelen.
- Hänvisa till underhållsinstruktionerna i denna användarmanual för korrekt skötsel.

Underhåll och skötsel

För att bibehålla optimal luftreningsprestanda rekommenderas regelbundet underhåll. Följ nedanstående rekommenderade steg för att rengöra din enhet.

Generellt

- Koppla bort luftrenaren från strömkällan.
- Tillåt inte att främmande föremål kommer in i luftintagen eller luftutloppen – detta kan orsaka elektrisk stöt eller skada luftrenaren.
- Rengör aldrig med bensin, kemiska lösningsmedel eller frätande material, eftersom dessa kan skada luftrenaren.
- Tvätta inte huvudfiltret – det är varken tvättbart eller återanvändbart.

Städning

- Torka toppen av luftrenaren med en mjuk, ren trasa.
- Rengör och kontrollera strömkabeln och strömpluggen för slitage eller skador.
Rengör förfiltren genom att tvätta dem i tvättmaskinen eller dammsuga på låg inställning med ett mjukt borststillbehör (ingår ej).

Produktöversikt

Produktnamn

Mini Restful™ Luftrenare
och Soluppgångsklocka

Modell

SC9i

Modellnummer

1831022000
1831023000
1831024000
1831025000

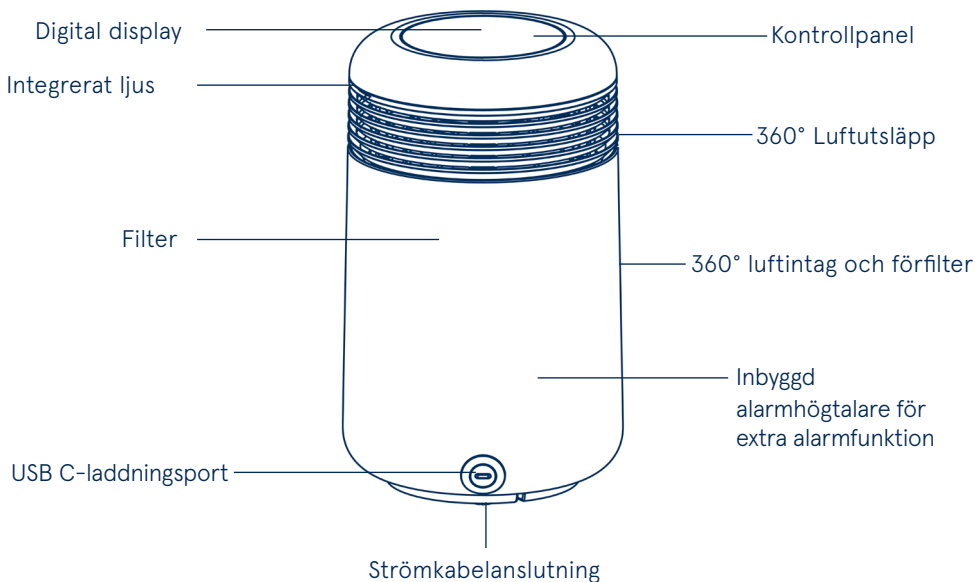

Enhetskontroller

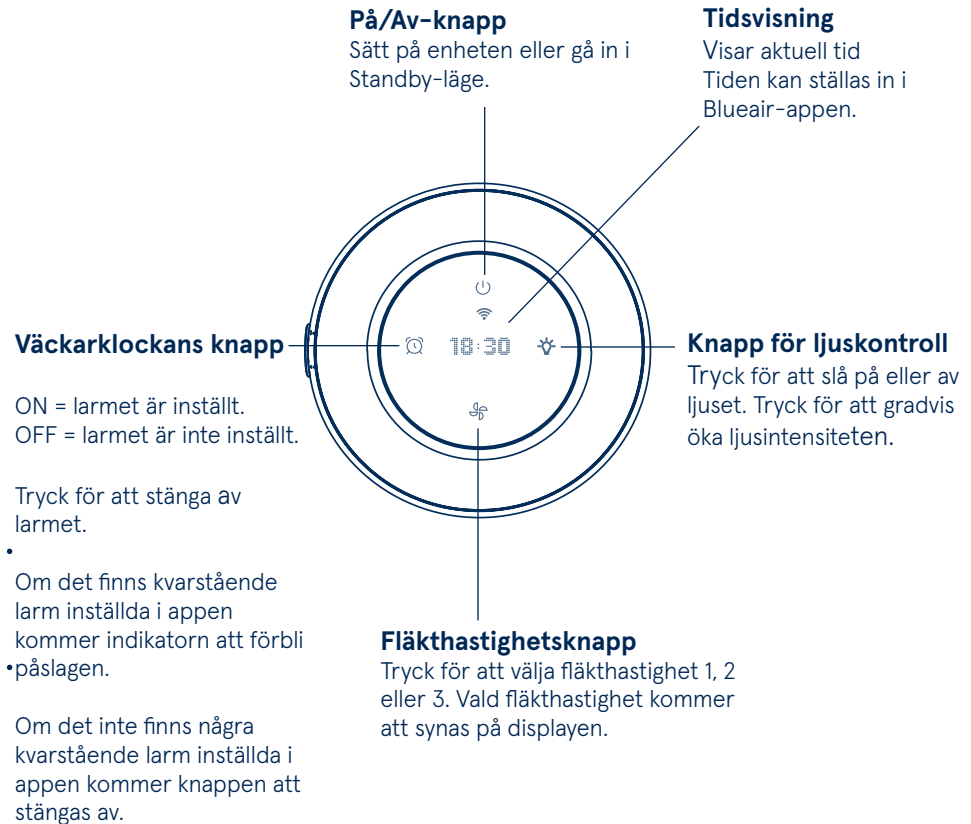



Filterbyte

Efter att du har bytt filtret, håll ned knappen för fläkthastighet i 15 sekunder eller gå till Blueair-appen för att återställa indikatorn för filterbyte.



Aktivera/inaktivera Wi-Fi-anslutning

Om du väljer att inte ansluta produkten stängs Wi-Fi-indikatorn av automatiskt efter 10 minuter.

Om enheten redan har konfigurerats kan du återställa Wi-Fi genom att samtidigt hålla ned strömknappen och knappen för fläkthastighet i 5 sekunder.

För att återansluta din luftrenare till Wi-Fi, håll ned knappen för fläkthastighet i cirka 5 sekunder tills Wi-Fi-lampan börjar blinka. Följ sedan instruktionerna i avsnittet "Anslut till Blueair-appen".



Fabriksåterställning

Håll in knappen för På/Standby extra länge i cirka 15 sekunder (tills alla lysdioder på panelen tänds och blinkar fyra gånger). Släpp sedan knappen.

Efter fabriksåterställning startar luftrenaren om med standardinställningar och går in i standbyläge.

Komma igång

Anslut till Blueair-appen

Att ansluta till Blueair-appen låter dig styra luftrenaren på distans och övervaka filteranvändningen. Appen erbjuder ytterligare funktioner till enheten.

Steg 1

Ladda ner Blueair-appen från App Store eller Google Play.

Steg 2

Öppna appen. Skapa eller logga in på ditt Blueair-konto.

Steg 3

Klicka på + Lägg till enhet och följ instruktionerna i appen.

Tips för första anslutningen

Sätt på din luftrenare.

Tryck och håll in fläkthastighetsknappen i 5 sekunder för att förbereda luftrenaren för parning. När Wi-Fi-indikatorn syns på displayen och blinkar är den redo att paras med din app.



Bluetooth krävs för första gången du parar ihop enheterna. Sätt på bluetooth på din telefon och håll din telefon inom 3 fot (1 meter) från luftrenaren för initial



Håll din luftrenare inom 15 fot (4,5 meter) från din Wi-Fi-router när du ansluter produkten för första gången.



Se till att du använder ett synligt Wi-Fi-nätverk. VPN (Virtual Private Network) bör vara inaktiverat medan du använder Blueair-appen.



Denna luftrenare kan endast ansluta till ett 2,4 GHz Wi-Fi-nätverk. Om du använder en dual-band Wi-Fi-router, se till att välja 2,4GHz.



Byta filter

Byta filter

Viktigt! Stäng alltid av och koppla bort från strömförsörjningen innan du byter filter, rengör eller utför underhåll på enheten.

När det är dags att byta filter kommer filterbytyndikatorn att tändas. Den rekommenderade tiden för filterbyte är 9 - 12 månader.

Beställ enkelt Blueair-filter från www.blueair.com eller anmäl dig till Blueair filterprenumeration för extra rabatt.



Filter
bytes
indikator

Steg 1

Stäng av luftrenaren och dra ut elkontakt. Ta bort förfiltertyget.

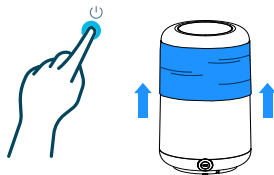

Steg 2

Ta bort det nuvarande filtret genom att öppna kardborrebandet genom att dra i etiketten.

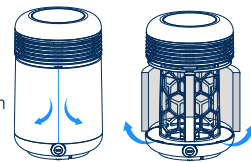

Steg 3

Omslut det nya filtret runt reningsapparatens kropp och anslut det.

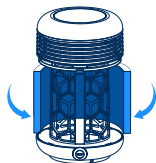

Steg 4

Dra tillbaka på förfiltertyget. Sätt på reningsapparaten igen.

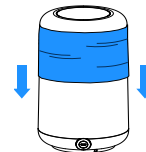

Steg 5

Återställ filterindikatorn genom att trycka på fläkthastighetsknappen i 15 sekunder eller gå till din enhetssida i Blueair-appen för att återställa.



Rengöring av din tvättbara förfilter

Rengör ditt förfilter regelbundet när du ser damm eller smuts. Dammsug utsidan av tyget med ett mjukt borststillbehör. För en djupare rengöring, tvätta enligt underhållsinstruktionerna för förfilter och häng för att torka.

Steg 1

Stäng av luftrenaren och dra ut kontakten.



Steg 2

Ta bort tygförfiltret.



Steg 3

Tvätta enligt instruktionerna på tvättråden på förfiltret.



Steg 4

Dra det rena förfiltret tillbaka över huvudfiltret och stoppa in förfiltret i mellanrummet mellan luftrenarens utsida och luftutlopp.

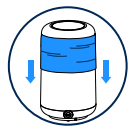

Steg 5

Vänligen se till att logotaggen för förfiltret är på övre delen. Vänligen se till att utrymmet för USB C-laddningsporten är korrekt positionerat på USB C-laddningsporten.



Soluppgångsklockans inställningar

OBS! Anslutning till appen krävs för att ställa in soluppgångsklockan eller ljudklocka.

Inspirerad av naturens soluppgång har Soluppgångsklockan en unik kombination av ljus och ljud för att väcka dig på ett mer naturligt sätt, så att du känner dig mer utvilad varje morgon.

Soluppgångsklockans inställningar

När du aktiverar Soluppgångsklockan ökar det integrerade ljuset gradvis under 15 - 30 minuter tills ditt rum är fyllt med starkt ljus som efterliknar soluppgången. Processen med det gradvis ökande ljuset stimulerar din kropp att vakna naturligt.

1. Ställ in din önskade väckningstid
2. Aktivera Soluppgångsklockan och välj varaktigheten för soluppgången
3. Tryck på väckarklockans ikon för att stänga av

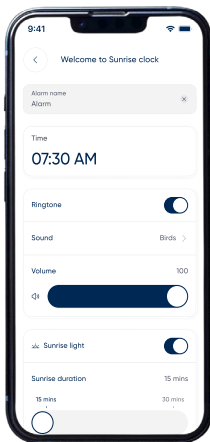
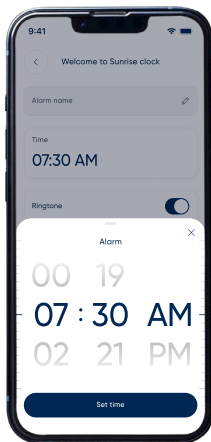

När ett alarm ställs in i appen, kommer ikonen på skärmen att lysa upp. Du kan trycka på larmikonen/knappen för att stänga av larmet.



(Valfritt) Lägga till ett ljudlarm

1. Aktivera ringsignalen
2. Välj en av de tillgängliga alarmtonerna
3. Justera önskad volym
4. När tidsljuset har fyllt ditt rum kommer det valda ljudalarmet att slå på och fullborda uppvaknandet, vilket lämnar dig upptriskad inför dagen som kommer.

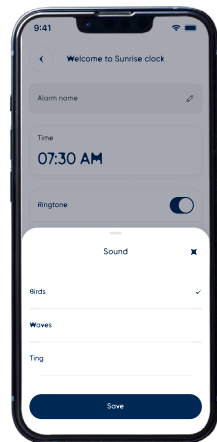

Varva ner på kvällen

Det integrerade ljuset kan också användas som ett stämningssljus för att efterlikna en avkopplande solnedgång och hjälpa dig att varva ner inför sänggåendet. Tryck helt enkelt på ljusikonen (glödlampa) för att slå på, öka eller minska ljusintensiteten för den perfekta stämningen.



Felsökning

Problem	Potentiell Orsak	Prova Detta
Det finns en röd luckikon på min luftrenares panel.	Det är dags att byta filter.	1. Byt filter enligt instruktionerna i denna guide. 2. Återställ filterindikatorn genom att trycka på fläkthastighetsknappen i 15 sekunder eller gå till din enhetsida i Blueair-appen.
Mitt luftrenare gör för mycket oljud.	Luftrenare som är inställda på en hög hastighetsnivå producerar mer ljud eftersom de fungerar i snabbare takt. Om filtret är för smutsigt och igensatt kommer luftrenaren inte att få tillräckligt med luftflöde,	Ställ in en lägre fläkthastighet eller återställ filterindikatorn via appen. Justera till en lägre fläkthastighet för att minska ljudnivån. Byt filter när filterbytesindikatorn blir röd.
Jag kan inte ansluta min luftrenare.	Luftrenaren är för långt borta från din telefon och router under installationen.	1. Se till att din telefon, luftrenare och Wi-Fi-router är i samma rum och på nära avstånd under den första installationen, inom 15 fot (4,5 meter). När du har parat ihop din luftrenare framgångsrikt kan du placera den på önskad plats. 2. Kontrollera att din luftrenare är ansluten och påslagen.
	Blueair-appen är inte uppdaterad.	Ladda ner den senaste versionen av Blueair-appen från App Store.
	Routern är inte påslagen eller har ingen anslutning. Routern använder inte en standardanslutning.	Se till följande innan du försöker ansluta din produkt: 1. Internet är för närvarande igång 2. Du använder ett 2,4GHz-nätverk. 3. Inaktivera VPN.
	Bluetooth är inaktiverat.	Se till att Bluetooth är aktiverat på din telefon.
Min luftrenare har tappat anslutningen.	Tillfälliga Wi-Fi-störningar. Nya Wi-Fi-inställningar eller router.	Om din luftrenare inte kopplar upp sig själv efter några minuter: 1. Öppna Blueair-appen. 2. Välj din luftrenare och gå till Enhetsinställningar. 3. Ta bort luftrenaren. 4. Gå tillbaka till startsidan, klicka på "+"-tecknet i övre högra hörnet och välj "Lägg till enhet". Följ anslutningsinstruktionerna.
Kvaliteten på min inomhusluft förbättras inte.	Inomhusluftkvaliteten förblir förorenad. Luftkvalitetssensorerna är dammiga och visar felaktiga nivåer.	1. Koppla ur luftrenaren och vänta i ungefär 30 sekunder. 2. Anslut strömkabeln igen. 3. Tryck på På/Väntläge-knappen. Om luftkvaliteten inte förbättras med användning av luftrenaren och ventilation, vänligen kontakta oss på www.blueair.com .

För mer information och felsökningstips: www.blueair.com/support.

Avfallshantering, Support och Garanti

Avfallshantering och återvinning

Luftrenaren bör kasseras eller återvinnas som elektroniskt avfall och filtret bör kasseras som vanligt avfall. Om du har frågor angående kassering och återvinning av din enhet, vänligen kontakta din lokala återvinningsstation.

Hjälp och support

Om du har frågor om din produkt, vänligen besök www.blueair.com eller kontakta din lokala Blueair-återförsäljare.

Begränsad garantiinformation

Luftrenaren har en begränsad garanti på 3 år (1 års standardgaranti och 2 extra år vid registrering).



Mini Restful™ luftrenser og Sunrise Clock er et elektrisk apparat beregnet kun for innendørs bruk. Ta nødvendige forholdsregler for å redusere risikoen for brann, elektrisk støt eller personskaide.

- Denne enheten skal ikke brukes av barn under 8 år eller personer med nedsatt fysisk, sensorisk eller mental kapasitet, eller mangel på erfaring og kunnskap, med mindre de har fått tilsyn eller instruksjon om trygg bruk av apparatet og forstår farene det medfører.
- Ha tilsyn med barn for å sikre at de ikke leker med apparatet.
- Rengjøring og produktvedlikehold bør ikke utføres av barn.
- Koble alltid fra apparatet fra strømforsyningen før vedlikehold.
- Hvis ditt Blueair-apparat viser seg å være defekt, vil vi erstatte det med samme eller tilsvarende modell uten kostnad i henhold til garantivilkårene. Vær forsiktig med å forsøke reparasjon selv, da dette kan medføre risiko for elektrisk støt eller personskaide. Sørg for at strømkabelen og støpselet ikke er utsatt for skade.
- Hvis apparatet er skadet eller fungerer feil, slå det av, koble det fra strømforsyningen og kontakt Blueair.
- Strømkontakten må være godt tilkoblet stikkontakten.
- Når du kobler enheten fra strømmen, trekk i støpselet – ikke i kabelen.
- Bruk strømledningen som fulgte med din Blueair-luftrenser og koble den direkte og sikkert til et passende strømuttak.
- For å redusere risikoen for brann, elektrisk støt eller personskaide, må du ikke bruke reservedeler som ikke er anbefalt av produsenten (f.eks. deler laget hjemme med en 3D-printer).
- Bruk ikke skjøteledning eller grenuttak. Se merkingen på apparatet.
- Endre ikke strømkontakten på noen måte. Hvis pluggen ikke passer i stikkontakten, kontakt kvalifisert personell for å installere riktig uttak.
- Brannfare ved håndtering av ladeporten. Vent i 30 minutter etter at enheten er slått av før du berører noen deler.
- ADVARSEL: BRANNFARE/SKADEFARE FOR PERSONER. Hold deg unna brennbare materialer.

- For å unngå risiko for brann eller elektrisk støt må apparatet kun brukes med den påkrevde inngangsspenningen angitt på merkingen.
- Ikke bruk den medfølgende strømledningen til annet enn apparatet.
- Ikke tillat at objekter kommer inn i eller blokkerer luftinntakene og luftutgangene, da dette kan forårsake elektrisk støt eller skade apparatet.
- Ikke sitt på, stå, klatre på eller heng fra apparatet.
- Hold apparatet, inkludert strømkabelen, på en trygg avstand fra oppvarmede overflater og åpen ild.
- Hold apparatet og strømpluggen unna vann og andre væsker.
- Hold apparatet og strømpluggen unna kjemikalier som plantevernmidler og deodoranter.
- Slå alltid av og koble fra apparatet fra strømforsyningen før du flytter enheten, skifter filtre, rengjør eller utfører vedlikeholdsprosedyrer.
- Rengjør aldri med bensin, kjemiske løsemidler eller korrosive materialer, da disse midlene kan skade luftrenseren.
- Bruk ikke enheten med skadet kabel eller støpsel. Kast enheten eller returner den til et autorisert servicecenter for undersøkelse og/eller reparasjon.
- Vær forsiktig når du bruker eller håndterer USB-C-ladeporten for å unngå elektrisk støt eller brannskader. Hvis USB-C-ladeporten krever service eller rengjøring, vennligst koble fra enheten og vent 30 minutter for å la alle komponenter avkjøles til romtemperatur før du håndterer noen deler.
- Apparatet skal kun brukes med den medfølgende strømforsyningen.
- Denne radiokommunikasjonsenheten opererer i frekvensområdet 2412–2472 MHz (Wi-Fi) med en maksimal effekt på 19,97 dBm.
- Denne radiokommunikasjonsenheten opererer i frekvensområdet 2402–2480 MHz (Bluetooth) med en maksimal effekt på 1,76 dBm.
- Dette produktet inneholder en lyskilde i energiklasse F.



ADVARSEL: RISIKO FOR ELEKTRISK STØT. – Disse serviceinstruksjonene er kun beregnet på kvalifisert personell. For å redusere risikoen for elektrisk støt må du ikke utføre annet vedlikehold enn det som er beskrevet i brukerveiledningen, med mindre du er kvalifisert.

Mini Restful™ Luftrensere og Sunrise Clock

Vedlikeholdsinformasjon

- Sikre at størrelsen på rommet der luftrenseren er plassert ikke overstiger den anbefalte kapasiteten.
- Plasser luftrenseren i et område hvor luft kan strømme fritt inn og ut, noe som sikrer riktig sirkulasjon.
- Hold en avstand på minst 10 cm mellom luftrenseren og andre gjenstander for å sikre riktig luftsirkulasjon.
- Hold dører og vinduer lukket mens luftrenseren er i bruk.
- Skift filteret når filterindikatoren blir rød på kontrollpanelet.
- Se vedlikeholdsinstruksjonene i denne brukerveiledningen for riktig pleie.

Underhåll och skötsel

For å opprettholde optimal luftrensesytelse anbefales regelmessig vedlikehold. Følg de anbefalte trinnene nedenfor for å rengjøre enheten.

Generelt

- Koble luftrenseren fra strømforsyningen.
- Ikke la fremmedlegemer komme inn i luftinntakene eller luftutløpene. Dette kan føre til elektrisk støt eller skade luftrenseren.
- Rengjør aldri med bensin, kjemiske løsemidler eller etsende materialer, da disse stoffene kan skade luftrenseren.
- Ikke vask erstatningsfilteret – det er verken vaskbart eller gjenbrukbart.

Rengjøring

- Tørk toppen av luftrenseren med en myk, ren klut.
- Rengjør og sjekk strømkabelen og strømpluggen for slitasje eller skader.
Rengjør forfiltrene ved å vaske i vaskemaskinen eller støvsug på lav innstilling med en myk børsteinfestning (ikke inkludert).

Produktoversikt

Produktnavn

Mini Restful™ Luftrensner og
Sunrise Clock

Modell

SC9i

Modellnummer

1831022000
1831023000
1831024000
1831025000

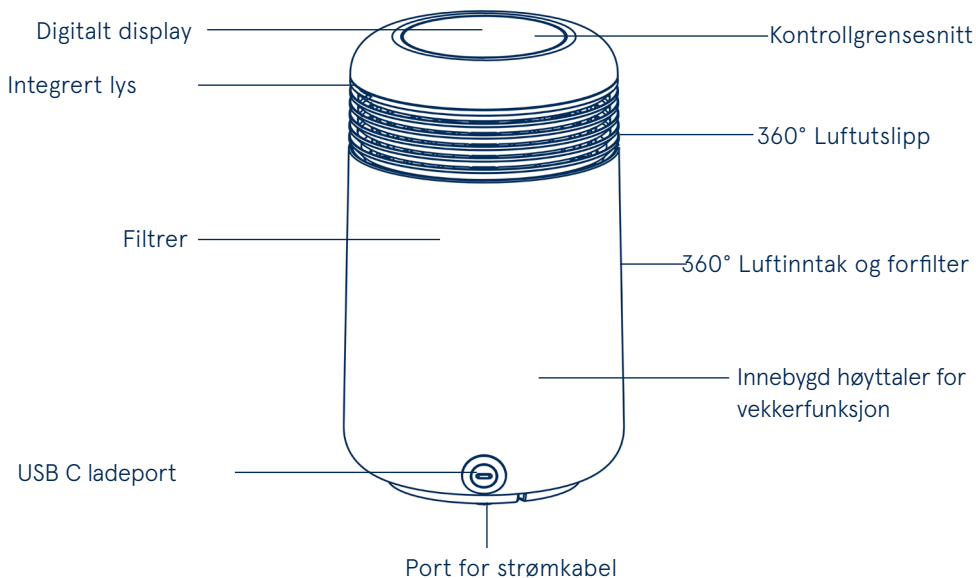

Enhetskontroll

Strømknapp

Slå på enheten eller gå til standby-modus.

Tidsvisning

Vise gjeldende klokkeslett
Tiden kan stilles inn i Blueair-appen.

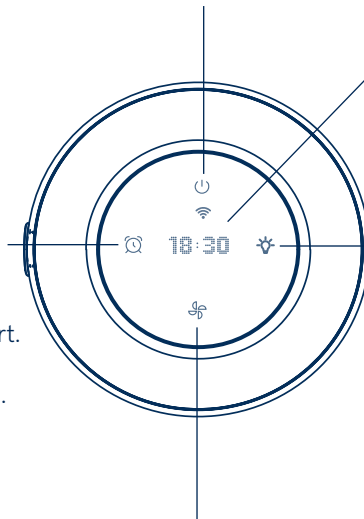

Vekkerknapp

PÅ = alarmer aktivert.
AV = alarmer deaktivert.

Trykk for å slå av alarmer.

- Hvis det er gjenværende alarmer satt i appen, vil indikatoren forbli tent.
- Hvis det ikke er flere alarmer satt i appen, slås knappen av.

Lyskontrollknapp

Trykk for å slå lyset på eller av. Trykk for å øke lysstyrken gradvis.

Viftehastighetsknapp

Trykk for å velge viftehastighet 1, 2, eller 3. Valgt viftehastighet vil være synlig på skjermen.



Utskifting av filter

Etter at du har byttet filteret, hold inne knappen for viftehastighet i 15 sekunder, eller gå til Blueair-appen for å tilbakestille filterbytteindikatoren.



Aktivere/deaktivere Wi-Fi-paring

Hvis du velger å ikke koble til produktet, slår Wi-Fi-indikatoren seg automatisk av etter 10 minutter.

Hvis enheten allerede er konfigurert, kan du tilbakestille Wi-Fi ved å holde inne av/på-knappen og viftehastighetsknappen samtidig i 5 sekunder.

For å koble luftrenseren til Wi-Fi igjen, hold inne viftehastighetsknappen i omtrent 5 sekunder til Wi-Fi-lampen begynner å blinke. Følg deretter instruksjonene i delen "Koble til Blueair-appen".



Fabrikktilbakestilling

Hold strøm-/standby-knappen inne i ca. 15 sekunder (til alle LED-lysene i grensesnittet lyser og blinker fire ganger). Slipp deretter knappen.

Etter fabrikktilbakestilling starter luftrenseren på nytt med standardinnstillinger og går deretter til standby-modus.

Komme i gang

Koble til Blueair-appen

Å koble til Blueair-appen gjør at du kan styre luftrenseren eksternt og overvåke filterforbruket. Appen tilbyr flere funksjoner til enheten.

Trinn 1

Last ned Blueair-appen fra App Store eller Google Play.

Trinn 2

Åpne appen. Opprett eller logg inn på din Blueair-konto.

Trinn 3

Klikk på + Legg til enhet og følg instruksjonene i appen.

Tips for førstegangstilkobling

Slå på luftrenseren. Trykk og hold inne knappen for viftehastighet i 5 sekunder for å gjøre luftrenseren klar for paring. Når Wi-Fi-indikatoren vises på displayet og blinker, er den klar til å kobles til appen.



Bluetooth kreves ved førstegangsparing. Slå på Bluetooth på telefonen og hold den innen én meter fra luftrenseren under paring.



Hold luftrenseren innenfor 4,5 meter fra Wi-Fi-ruteren når du kobler til produktet for første gang.



Sørg for å bruke et synlig Wi-Fi-nettverk. VPN (Virtual Private Network) må være deaktivert når du bruker Blueair-appen.



Denne luftrenseren kan kun kobles til et 2,4 GHz Wi-Fi-nettverk. Hvis du bruker en dual-band Wi-Fi-ruter, må du velge 2,4 GHz.



Informasjon om filterbytte

Bytte av filter

Viktig! Slå alltid av og koble fra strømforsyningen før du bytter filtre, rengjør eller utfører vedlikehold på enheten.

Når det er på tide å bytte filter, vil filterbytteindikatoren slå seg på. Den anbefalte tiden for filterbytte er 9 - 12 måneder.

Bestil nemt Blueair filtre fra www.blueair.com eller tilmeld dig til Blueair filterabonnement for ekstra rabatt.



Filter
byttes
indikator

Trinn 1

Slå av luftrenseren og trekk ut pluggen. Fjern forfilterstoffet.

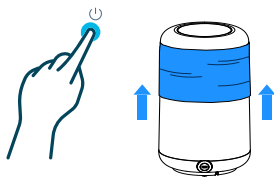

Trinn 2

Rull det nye filteret rundt luftrenserens kropp og fest det.

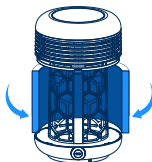

Trinn 3

Nullstill filterindikatoren ved å holde nede viftehastighetsknappen i 15 sekunder, eller gå til enhetssiden i Blueair-appen for å nullstille.



Trinn 4

Pakk ut det nåværende filteret ved å åpne borrelåsfestet ved å trekke i merkelappen.

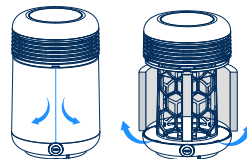

Trinn 5

Trekk forfilterstoffet tilbake på plass. Slå på luftrenseren igjen.

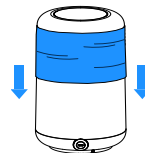

Rengjør det vaskbare forfilteret ditt

Rengjør forfilteret ditt regelmessig når du ser støv eller smuss. Støvsug utsiden av stoffet med et mykt børstetilbehør. For en dypere rengjøring, vask i henhold til vedlikeholdsinstruksjonene for forfilteret og heng til tørk.

Trinn 1

Slå av luftrenseren og trekk ut støpselet.



Trinn 2

Fjern stoff-forfilteret.



Trinn 3

Vask i henhold til instruksjonene på etiketten til forfilteret.



Trinn 4

Trekk det rene forfilteret tilbake over hovedfilteret og skyv det inn i spalten mellom luftrenserens kropp og utløpet.

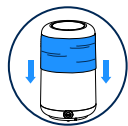

Trinn 5

Sørg for at logolappen på forfilteret er på den øvre delen. Sørg for at åpningen for USB-C-ladeporten er riktig justert over ladeporten.



Konfigurere Sunrise

MERK! Tilkobling til appen er nødvendig for å konfigurere Sunrise Clock eller lydalarm.

Inspirert av naturens soloppgang, har Soloppgangsklokken en unik kombinasjon av lys og lyd for å vekke deg på en mer naturlig måte, slik at du føler deg mer uthvilt hver morgen.

Konfigurere Sunrise Clock

Når du aktiverer Soloppgangsklokken, øker det integrerte lyset gradvis i 15 - 30 minutter til rommet ditt er fylt med sterkt lys som etterligner soloppgang. Prosessen med at lyset gradvis øker stimulerer kroppen din til å våkne naturlig.

1. Angi ønsket vekketid
2. Aktiver Soloppgangsklokken og velg varigheten av soloppgangen
3. Trykk på alarmikonet for å slå av

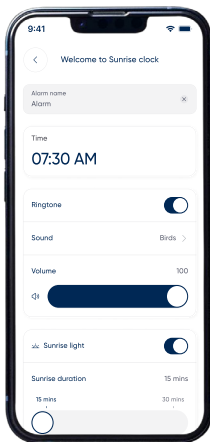
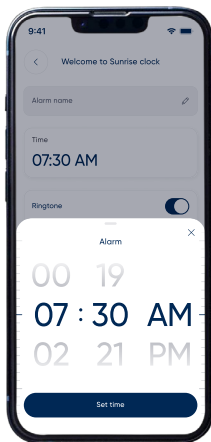

Når en alarm er satt i appen, vil ikonet på displayet lyse. Du kan trykke på alarmikonet/knappen for å slå av alarmen.



(Valgfritt) Legge til en lydalarm

1. Aktiver ringetonen
2. Velg en av de tilgjengelige alarmlydene
3. Juster ønsket volum
4. Når sollyset har fylt rommet ditt, slår den valgte lydalarmen seg på og fullfører vekkeopplevelsen, slik at du føler deg klar for dagen.

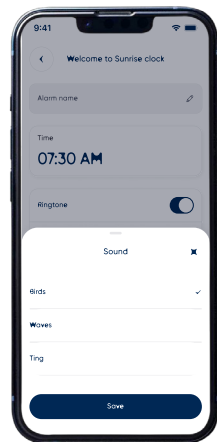

Slappe av om kvelden

Det integrerte lyset kan også brukes som et stemningslys for å etterligne en avslappende solnedgang og hjelpe deg med å roe ned før sengetid. Bare trykk på lysikonet (lyspære) for å slå på, øke eller redusere lysintensiteten for den perfekte stemningen.

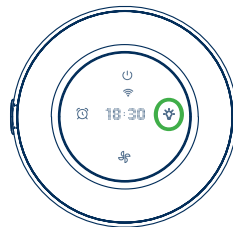

Feilsøking

Problema	Potensielle Årsak	Prøv Dette
Det er et rødt lukeikon på panelet til luftrenseren min.	Det er tid til at skifte filteret.	<ol style="list-style-type: none">1. Skift filter i henhold til instruksjonene i denne veiledningen.2. Tilbakestill filterindikatoren ved å trykke på viftehastighetsknappen i 15 sekunder, eller gå til enhetsiden din i Blueair-appen.
Luftrenseren min lager for mye støy.	Luftrenser som er satt på høy hastighetsnivå produserer mer støy fordi de fungerer raskere.	Still et lavere viftehastighet eller tilbakestill filterindikatoren via appen. Juster til en lavere viftehastighet for å redusere støynivået.
	Hvis filteret er for skittent og tilstoppet, vil luftrenseren ikke få tilstrekkelig luftstrøm, noe som kan resultere i økte støynivåer.	Bytt filter når filterbyteindikatoren blir rød.
Jeg kan ikke koble til luftrenseren min.	Luftrenseren er for langt fra telefonen og ruten din under oppsettet.	<ol style="list-style-type: none">1. Sørg for at telefonen din, luftrenseren og Wi-Fi-ruteren er i samme rom og i nær avstand under første oppsett, innenfor 15 fot (4,5 meter). Når du har parret luftrenseren din vellykket, kan du plassere den på ønsket sted.2. Forsikre deg om at luftrenseren din er koblet til og slått på.
	Blueair Appen er ikke oppdatert.	Last ned den nyeste versjonen av Blueair-appen fra App Store.
	Ruteren er ikke på eller har ingen forbindelse. Ruteren bruker ikke en standardforbindelse.	Sikre følgende før du prøver å koble til produktet ditt: <ol style="list-style-type: none">1. Internett er for øyeblikket i drift2. Du bruker et 2.4GHz nettverk.3. Deaktiver VPN.
	Bluetooth er deaktivert.	Sikre at Bluetooth er aktivert på telefonen din.
Luftrenseren min har mistet tilkoblingen.	Midlertidige Wi-Fi forstyrrelser. Nye Wi-Fi-innstillinger eller rutere.	Hvis luftrenseren din ikke kobler seg til igjen av seg selv etter noen minutter: <ol style="list-style-type: none">1. Åpne Blueair-appen.2. Velg luftrenseren din og gå til Enhetsinnstillinger.3. Slett luftrenseren.4. Gå tilbake til hjemmeskjermen, klikk på "+" tegnet i øvre høyre hjørne og velg "Legg til enhet". Følg instruksjonene for tilkobling.
Kvaliteten på inneluften min blir ikke bedre.	Kvaliteten på inneluften forblir forurenset. Luftkvalitetssensorer er støvete og viser feil nivåer.	<ol style="list-style-type: none">1. Koble fra luftrenseren og vent i omtrent 30 sekunder.2. Koble til strømkabelen igjen.3. Trykk på På/Standby-knappen. Hvis luftkvaliteten ikke forbedres med bruk av luftrenseren og ventilasjon, vennligst kontakt oss på www.blueair.com .

For mer informasjon og feilsøkingstips, vennligst sjekk støttesiden på www.blueair.com/support.

Avhending, support og garanti

Avhending og resirkulering

Lufttreneren skal leveres som EE-avfall, og filteret skal kastes som restavfall. Kontakt ditt lokale resirkulerings-senter ved spørsmål.

Hjelp og støtte

Hvis du har spørsmål om produktet ditt, vennligst besøk www.blueair.com eller kontakt din lokale Blueair-forhandler.

Begrenset garantinformasjon

Lufttreneren har en begrenset garanti på 3 år (1 års standardgaranti og 2 ekstra år ved registrering).



Mini Restful™ Luftrensere og Sunrise Clock er et elektrisk apparat til indendørs brug. Tag de nødvendige forholdsregler for at mindske risikoen for brand, elektrisk stød eller personskade.

- Denne enhed må ikke bruges af børn under 8 år eller af personer med nedsatte fysiske, sensoriske eller mentale evner eller manglende erfaring og viden, medmindre de er under opsyn eller har fået instruktion i sikker brug og forstår de involverede risici.
- Hold opsyn med børn for at sikre, at de ikke leger med apparatet.
- Rengøring og produktvedligeholdelse bør ikke udføres af børn.
- Afbryd altid enheden fra strømforsyningen før vedligeholdelse.
- Hvis dit Blueair-apparat viser sig at være defekt, erstatter vi det med samme eller tilsvarende model uden omkostninger, i henhold til garantibetingelserne. Forsøg ikke selv at reparere det, da dette kan medføre risiko for elektrisk stød eller personskade.
- Sørg for, at strømkablet og strømsvikket ikke risikerer at blive beskadiget.
- Hvis apparatet er beskadiget eller ikke fungerer korrekt, skal det slukkes, frakobles strømforsyningen og Blueair kontaktes.
- Strømsvikket skal være fast indsat i strømsvikket.
- Når du afbryder enheden fra strømforsyningen, skal du ikke trække i strømkablet, træk i stikket.
- Brug strømkablet, der følger med din Blueair luftrensere, til at stikke direkte og fast ind i en passende, elektrisk stikkontakt.
- For at reducere risikoen for brand, elektrisk stød eller skade på personer, skal du ikke bruge reservedele, der ikke er anbefalet af producenten (f.eks. dele lavet hjemme ved hjælp af en 3D-printer).
- Brug ikke forlængerledning eller stikdåse. Se mærkaten på apparatet.
- Ændr ikke stikket på nogen måde. Hvis det ikke passer i stikkontakten, skal du kontakte kvalificeret personale for installation af en passende kontakt.
- Risiko for forbrændinger ved opladningsporten – vent en halv time efter slukning før berøring af komponenter.
- **ADVARSEL: RISIKO FOR BRAND/SKADE PÅ PERSONER.** Hold dig væk fra brændbare materialer.

- For at undgå risiko for brand eller elektrisk stød, bør apparatet kun bruges med den korrekte indgangsspænding, som det er bedømt til, henvis til din bedømmelsestiket på enheden.
 - Brug ikke den medfølgende strømkabel til noget andet end apparatet.
 - Lad ikke genstande i luftindtag eller -udtag, da dette kan medføre elektrisk stød eller beskadigelse af apparatet.
 - Sid ikke på, stå, klatre på eller hæng fra apparatet.
 - Hold apparatet, inklusive strømkablet, på sikker afstand fra opvarmede overflader og åben ild.
 - Hold apparatet og strømstikket væk fra vand og andre væsker.
 - Hold apparatet og strømstikket væk fra kemikalier som pesticider og deodoranter.
 - Sluk altid og frakobl apparatet fra strømforsyningen, før det flyttes, filtrene udskiftes, rengøring foretages eller vedligeholdelse udføres.
 - Rengør aldrig med benzin, kemiske opløsningsmidler eller ætsende materialer, da disse midler kan beskadige luftrenseren.
 - Betjen ikke enheden med en beskadiget ledning eller stik. Kassér enheden eller returner den til et autoriseret serviceanlæg til undersøgelse og/eller reparation.
 - Vær forsigtig ved brug og håndtering af USB-C-opladningsporten for at undgå elektrisk stød eller forbrændinger. Hvis der kræves rengøring eller service, skal enheden frakobles strøm og afkøles i 30 minutter før berøring.
 - Apparatet må kun bruges med den strømforsyning, der følger med.
 - Dette radioudstyr fungerer i frekvensområdet 2412–2472 MHz (Wi-Fi) med en maksimal udgangseffekt på 19,97 dBm.
 - Dette radioudstyr fungerer i frekvensområdet 2402–2480 MHz (Bluetooth) med en maksimal udgangseffekt på 1,76 dBm.
- Dette produkt indeholder en lyskilde i energiklasse F.



ADVARSEL: RISIKO FOR ELEKTRISK STØD. – Disse serviceinstruktioner er kun til brug for kvalificeret personale. Udfør ikke andet service end det, der fremgår af brugsanvisningen, medmindre du er kvalificeret.

Mini Restful™ Luftrensere og Sunrise Clock

Anbefalinger for optimal ydeevne

- Sørg for, at størrelsen på det rum, hvor luftrenseren er placeret, ikke overstiger den anbefalede kapacitet.
- Placer luftrenseren et sted, hvor luften frit kan strømme ind og ud, så god cirkulation sikres.
- Hold mindst 10 cm afstand mellem luftrenseren og andre genstande for at sikre korrekt luftcirkulation.
- Hold døre og vinduer lukkede, mens luftrenseren er i brug.
- Udskift filteret, når filterindikatoren bliver rød på betjeningspanelet.
- Henvi til vedligeholdelsesvejledningen i denne brugermanual for korrekt pleje.

Information om vedligeholdelse

- For at opretholde optimal luftrensning ydelse anbefales regelmæssig vedligeholdelse.
- Følg venligst nedenstående anbefalede trin for at rengøre din enhed.

Generelt

- Afbryd luftrenseren fra strømforsyningen.
- Lad ikke fremmedlegemer komme ind i luftindtag eller -udtag, da dette kan medføre elektrisk stød eller beskadige luftrenseren.
- Rengør aldrig med benzin, kemiske opløsningsmidler eller ætsende materialer, da disse kan beskadige luftrenseren.
- Vask ikke udskiftningsfiltret – det er hverken vaskbart eller genanvendeligt.

Rengøring

- Aftør toppen af luftrenseren med en blød, ren klud.
- Rengør og kontroller strømkablet og strømstikket for slid eller skader.
- Rengør forfiltrene ved at vaske dem i vaskemaskinen eller støvsuge på lav indstilling med en blød børste-tilbehør (ikke inkluderet).

Produktoversigt

Produktnavn	Model	Modelnummer
Mini Restful™ Luftrensere og Sunrise Clock	SC9i	1831022000 1831023000 1831024000 1831025000

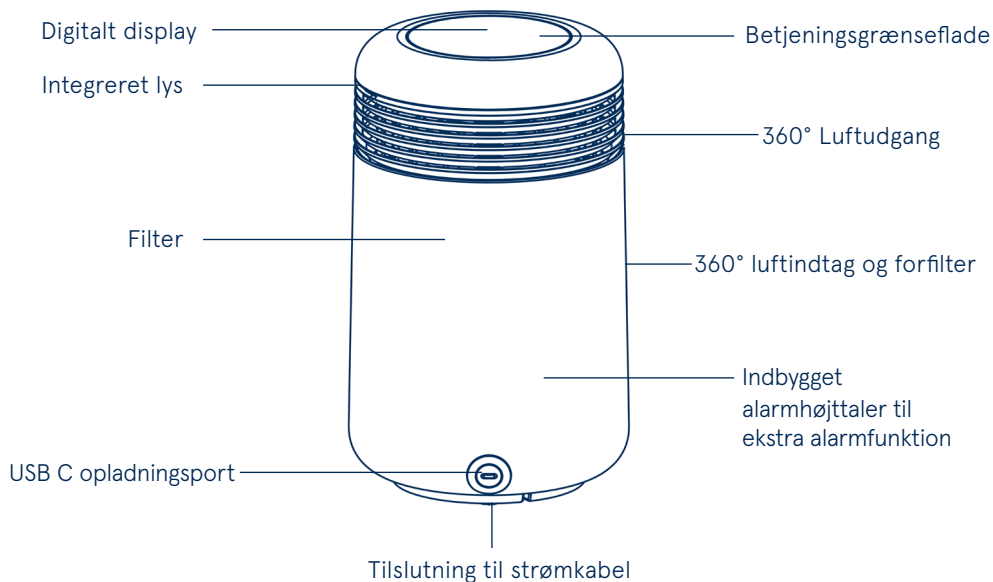

Enhedsbetjening

Tænd/sluk-knap

Tænd enheden eller gå i standby-tilstand.

Tidsvisning

Viser nuværende tid
Tiden kan indstilles i Blueair-appen.

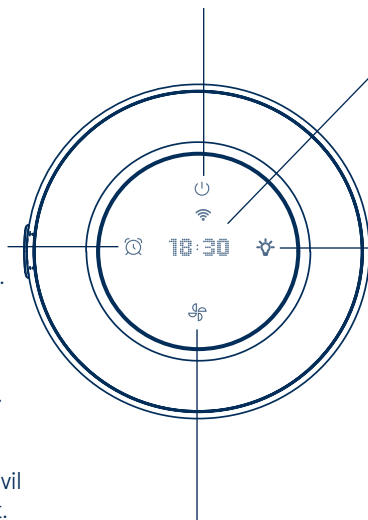

Lyskontrolknap

Tryk for at tænde eller slukke lyset. Tryk for gradvist at øge lysintensiteten.

Vækkeursknap

TIL = alarmer er indstillet.
FRA = alarmer er ikke indstillet.

Tryk for at slukke alarmer.

- Hvis der er resterende alarmer indstillet i appen, vil indikatoren forblive tændt.
- Hvis der ikke er flere resterende alarmer indstillet i appen, vil knappen slukke.

Knap til ventilatorhastighed

Tryk for at vælge ventilatorhastighed 1, 2 eller 3. Den valgte ventilatorhastighed vil være synlig på displayet.



Udskiftning af filter

Efter udskiftning af filteret skal du trykke og holde knappen for blæserhastighed nede i 15 sekunder, eller gå til Blueair-appen for at nulstille filterudskiftningsindikatoren.



Aktiver/deaktiver Wi-Fi-parring

Hvis du vælger ikke at tilslutte produktet, slukker Wi-Fi-indikatoren automatisk efter 10 minutter.

Hvis enheden allerede er blevet konfigureret, kan du nulstille Wi-Fi ved samtidigt at holde tænd/sluk-knappen og blæserhastighedsknappen nede i 5 sekunder.

For at tilslutte din luftrenser til Wi-Fi igen skal du holde blæserhastighedsknappen nede i cirka 5 sekunder, indtil Wi-Fi-LED'en begynder at blinke. Følg derefter instruktionerne i afsnittet "Tilslut til Blueair-appen".



Fabriksnulstilling

Hold tænd/standby-knappen nede i cirka 15 sekunder (indtil alle LED'er lyser op og blinker fire gange). Slip derefter knappen.

Efter gendannelse til fabriksindstillinger genstarter luftrenseren med standardindstillinger og går i standbytilstand.

Kom godt i gang

Forbind til Blueair Appen

Ved at forbinde til Blueair-appen kan du styre luftrenseren eksternt og overvåge filterforbruget. Appen tilbyder ekstra funktioner til enheden.

Trin 1

Hent Blueair-appen fra App Store eller Google Play.

Trin 2

Åbn appen. Opret eller log ind på din Blueair-konto.

Trin 3

Klik på + Tilføj enhed og følg instruktionerne i appen.

Tips til første tilslutning

Tænd for din luftrenser. Tryk og hold ventilatorhastighedsknappen nede i 5 sekunder for at gøre luftrenseren klar til parring. Når Wi-Fi-indikatoren er synlig på displayet og blinker, er den klar til at blive parret med din app.



Bluetooth er påkrævet ved første parring. Tænd for Bluetooth på din telefon og hold den inden for 1 meter fra luftrenseren under den første parring.



Hold luftrenseren inden for 4,5 meter fra din Wi-Fi-router, når produktet tilsluttes første gang.



Sørg for at bruge et synligt Wi-Fi-netværk. VPN (Virtual Private Network) skal være deaktiveret under brug af Blueair-appen.



Denne luftrenser kan kun tilsluttes et 2,4 GHz Wi-Fi-netværk. Hvis du bruger en dual-band Wi-Fi-router, skal du sørge for at vælge 2,4 GHz.



Information om filterudskiftning

Udskiftning af filter

Vigtigt! Sluk altid og afbryd strømforsyningen, før du skifter filtre, rengør eller udfører vedligeholdelse af enheden.

Når det er tid til at skifte filteret, vil filterudskiftningsindikatoren tænde. Den anbefalede tid for filterudskiftning er 9 - 12 måneder.



Filter
udskiftnings
indikator

Bestil nemt Blueair filtre fra www.blueair.com eller tilmeld dig Blueair filterabonnement for yderligere rabat.

Trin 1

Sluk for luftrenseren og træk stikket ud. Fjern forfilteret stof.

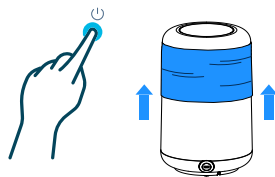

Trin 2

Pak det nuværende filter ud ved at åbne velcrolukningen ved at trække i mærket.

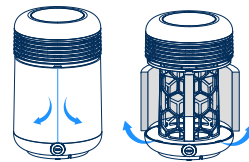

Trin 3

Omvikl det nye filter omkring selve luftrenseren og fastgør det.

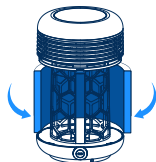

Trin 4

Træk forfilterstoffet på plads igen. Tænd luftrenseren.

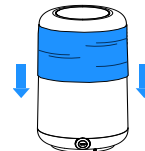

Trin 5

Nulstil filterindikatoren ved at holde ventilatorhastighedsknappen nede i 15 sekunder, eller gå til enhedens side i Blueair-appen for at nulstille.



Rengøring af dit vaskbare forfilter

Rengør dit forfilter regelmæssigt, når du ser støv eller snavs. Støvsug stoffets ydre med et blødt børste-tilbehør. For en dybere rengøring, vask i henhold til forfilterets vedligeholdelsesinstruktioner og hæng til tørre.

Trin 1

Sluk for luftrenseren og træk stikket ud.



Trin 2

Fjern stof forfilteret.



Trin 3

Vask i henhold til instruktionerne på stofforfilterets etiket.



Trin 4

Træk det rene forfilter tilbage over hovedfilteret og stik forfilteret i mellemrummet mellem renserkroppen og luftudgangen.

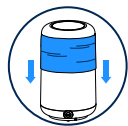

Trin 5

Sørg venligst for at logoetiketten på forfilteret er på den øverste del. Sørg venligst for at åbningen til USB C opladningsporten er korrekt placeret på USB C opladningsporten.



Opsætning af Sunrise Clock

BEMÆRK! Forbindelse til appen er nødvendig for opsætning af Sunrise Clock eller Sound Clock.

Inspireret af naturens solopgang, har Sunrise Clock en unik kombination af lys og lyd til at vække dig på en mere naturlig måde, så du føler dig mere frisk hver morgen.

Indstilling af Sunrise Clock

Når du aktiverer Sunrise Clock, øges det integrerede lys gradvist i 15 - 30 minutter, indtil dit værelse er fyldt med lyst lys, der efterligner solopgang. Processen med det gradvist stigende lys stimulerer din krop til at vågne naturligt op.

1. Indstil din ønskede vækketid
2. Aktiver Sunrise Clock og vælg varigheden af solopgangen
3. Tryk på alarmikonet for at slukke

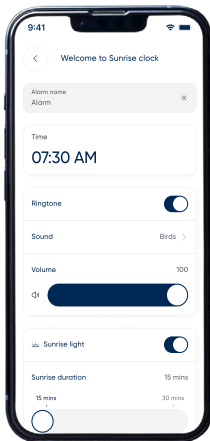
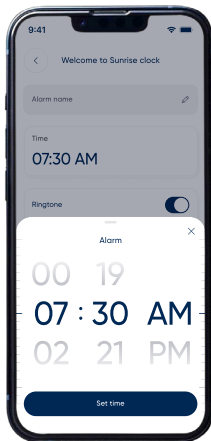

Når en alarm er indstillet i appen, vil ikonet på displayet være tændt. Du kan trykke på alarmikonet eller knappen for at slukke alarmen.



(Valgfrit) Tilføjelse af en lydalarm

1. Aktivér ringetonen
2. Vælg en af de tilgængelige alarmlyde
3. Juster den ønskede lydstyrke
4. Når tidslyset har fyldt dit værelse, vil den valgte lydalarm tænde og fuldende vækkeoplevelsen, hvilket efterlader dig frisk til den kommende dag.

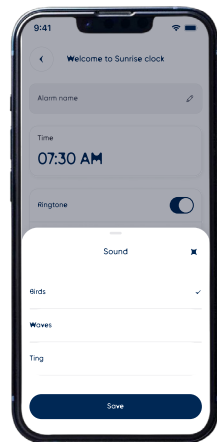

Afslapning om aftenen

Det integrerede lys kan også bruges som stemningsbelysning til at efterligne en afslappende solnedgang og hjælpe dig med at slappe af før sengetid. Tryk blot på lysikonet (pære) for at tænde og justere lysstyrken.

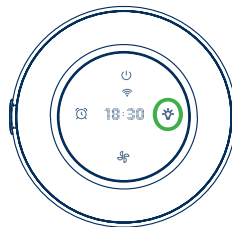

Fejlfinding

Udgave	Potentiel Årsag	Prøv Dette
Der er et rødt lugeikon på mit luftrenserpanel.	Det er tid til at skifte filteret.	<ol style="list-style-type: none">1. Skift filter i henhold til instruktionerne i denne vejledning.2. Nulstil filterindikatoren ved at trykke på ventilatorhastighedsknappen i 15 sekunder eller gå til din enhedsside i Blueair-appen.
Min luftrenser laver for meget støj.	<p>Luftrensere, der er indstillet på et højt hastighedsniveau, producerer mere støj, fordi de fungerer ved hurtigere hastigheder.</p> <p>Hvis filteret er for beskidt og tilstoppet, vil luftrenseren ikke få tilstrækkelig luftstrøm, hvilket kan resultere i øgede støjniveauer.</p>	<p>Indstil en lavere ventilatorhastighed eller nulstil filterindikatoren via appen. Juster til en lavere ventilatorhastighed for at reducere støjniveauet.</p> <p>Udskift filteret, når filterudskiftningsindikatoren bliver rød.</p>
Jeg kan ikke forbinde min luftrenser.	Luftrenseren er for langt fra din telefon og router under opsætningen.	<ol style="list-style-type: none">1. Sørg for, at din telefon, luftrenser og Wi-Fi-router er i samme rum og tæt på hinanden under den indledende opsætning, inden for 15 fod (4,5 meter). Når du har parret din luftrenser med succes, kan du placere den på din ønskede placering.2. Sørg for, at din luftrenser er tilsluttet og tændt.
	Blueair-appen er ikke opdateret.	Download den nyeste version af Blueair appen fra App Store.
	Routeren er ikke tændt eller har ingen forbindelse. Routeren bruger ikke en standardforbindelse.	<p>Sørg for følgende, før du forsøger at forbinde dit produkt:</p> <ol style="list-style-type: none">1. Internettet kører i øjeblikket2. Du bruger et 2,4GHz netværk.3. Deaktiver VPN.
	Bluetooth er deaktiveret.	Sørg for, at Bluetooth er aktiveret på din telefon.
Min luftrenser har mistet forbindelsen.	Midlertidige Wi-Fi forstyrrelser. Nye Wi-Fi indstillinger eller router.	<p>Hvis din luftrenser ikke genopretter forbindelsen selv efter et par minutter:</p> <ol style="list-style-type: none">1. Åbn Blueair appen.2. Vælg din luftrenser og gå til Enhedsindstillinger.3. Slet luftrenseren.4. Gå tilbage til startskærmen, klik på "+" tegnet i øverste højre hjørne og vælg "Tilføj enhed". <p>Følg instruktionerne for tilslutning.</p>
Min indendørs luftkvalitet forbedres ikke.	Indendørs luftkvalitet forbliver forurenset. Luftkvalitetssensorer er støvede og viser forkerte niveauer.	<ol style="list-style-type: none">1. Træk stikket ud af luftrenseren og vent cirka 30 sekunder.2. Tilslut strømkablet igen.3. Tryk på Tænd/Standby-knappen. <p>Hvis luftkvaliteten ikke forbedres med brug af luftrenseren og ventilation, bedes du kontakte os på www.blueair.com.</p>

For mere information og fejlfindingstips, tjek venligst support-siden på www.blueair.com/support.

Bortskaffelse, Support og Garanti

Bortskaffelse og genbrug

Luftrensere skal bortskaffes eller genbruges som elektronisk affald, og filteret skal bortskaffes som almindeligt affald. Hvis du har spørgsmål vedrørende bortskaffelse og genbrug af din enhed, bedes du kontakte dit lokale genbrugsanlæg.

Hjælp og support

Hvis du har spørgsmål om dit produkt, bedes du besøge www.blueair.com eller kontakte din lokale Blueair-forhandler.

Begrænset garantiinformation

Luftrensere har en begrænset garanti på 3 år (1 års standardgaranti og 2 ekstra år ved registrering).



Mini Restful™ -ilmanpuhdistin ja Sunrise Clock ovat sähköisiä laitteita, jotka on tarkoitettu vain sisäkäyttöön. Noudata tarvittavia varotoimia tulipalon, sähköiskun tai loukkaantumisen riskin vähentämiseksi.

- Laitetta ei saa käyttää alle 8-vuotiaat lapset tai henkilöt, joilla on fyysisiä, aistinvaraisia tai henkisiä rajoitteita tai puutteellinen kokemus ja tietämys, ellei heitä ole ohjeistettu laitteen turvalliseen käyttöön ja he ymmärrä siihen liittyviä vaaroja.
- Valvo lapsia varmistaaksesi, että he eivät leiki laitteella.
- Lapset eivät saa puhdistaa tai huoltaa laitetta.
- Kytke laite aina irti virtalähteestä ennen huoltotoimenpiteitä.
- Jos Blueair-laitteesi todetaan vialliseksi, korvaamme sen samalla tai vastaavalla mallilla veloitusetta takuuehtojen mukaisesti. Älä yritä korjata laitetta itse, sillä siihen liittyy sähköiskun tai loukkaantumisen vaara.
- Varmista, ettei virtajohto tai pistoke ole alttiina vaurioille.
- Jos laite vahingoittuu tai se ei toimi oikein, sammuta se, irrota se sähköverkosta ja ota yhteyttä Blueairiin.
- Virtapistokkeen on oltava tiukasti kiinni pistorasiassa.
- Irrottaessasi laitteen virtalähteestä, älä vedä johdosta, vaan tartu pistokkeeseen.
- Käytä Blueair-ilmanpuhdistimen mukana toimitettua virtajohtoa ja kytke se suoraan ja tiukasti sopivaan sähköpistorasiaan.
- Vähennä tulipalon, sähköiskun tai henkilövahingon riskiä käyttämällä vain valmistajan suosittelemia varaosia (esim. ei kotitekoisia 3D-tulostettuja osia).
- Älä käytä jatkojohtoa tai virtajohtoa. Katso laitteesi arvokilpeä.
- Älä muuta virtapistoketta millään tavalla. Jos pistoke ei sovi pistorasiaan, ota yhteyttä pätevään henkilökuntaan asentamaan oikea pistorasia.
- Latausportin osalta, palovammojen vaara osia käsiteltäessä. Odota puoli tuntia sammuttamisen jälkeen ennen osien käsittelyä.
- VAROITUS: TULIPALON/LOUKKAANTUMISEN VAARA. Pidä etäisyyttä helposti syttyviin aineisiin.

- Välttääksesi tulipalon tai sähköiskun riskin, käytä laitetta vain sen nimellisjännitteellä. Tarkista tyyppikilpi.
- Älä käytä mukana tullutta virtajohtoa mihinkään muuhun kuin laitteen käyttöön.
- Älä anna esineiden päästä tai tukkia ilmanotto- ja ilmanpoistoaukkoja, koska tämä voi aiheuttaa sähköiskun tai vahingoittaa laitetta.
- Älä istu, seiso, kiipeä tai roiku laitteessa.
- Pidä laite, mukaan lukien virtajohto, turvallisella etäisyydellä lämpimistä pinnoista ja avotulesta.
- Pidä laite ja virtapistoke poissa vedestä ja muista nesteistä.
- Pidä laite ja virtapistoke poissa kemikaaleista, kuten torjunta-aineista ja deodoranteista.
- Sammuta ja irrota laite virtalähteestä ennen siirtämistä, suodattimen vaihtoa, puhdistamista tai huoltoa.
- Älä koskaan puhdistu bensiinillä, kemiallisilla liuottimilla tai syövyttävillä aineilla, koska nämä aineet voivat vahingoittaa ilmanpuhdistinta.
- Älä käytä laitetta, jos sen johto tai pistoke on vaurioitunut. Hävitä laite tai palauta se vaiutettuun huoltoliikkeeseen tarkastusta ja/tai korjausta varten.
- Käsittele USB-C-latausporttia varoen sähköiskun tai palovammojen välttämiseksi. Jos portti tarvitsee huoltoa tai puhdistusta, irrota laite verkkovirrasta ja odota 30 minuuttia ennen osien käsittelyä.
- Laitetta saa käyttää vain sen mukana toimitetun virtalähteen kanssa.
- Tämä radiolaite toimii taajuusalueella 2412–2472 MHz (Wi-Fi), enimmäislähtöteho 19,97 dBm.
- Tämä radiolaite toimii taajuusalueella 2402–2480 MHz (Bluetooth), enimmäislähtöteho 1,76 dBm.
- Tämä tuote sisältää valonlähteen, jonka energiatehokkuusluokka on F.



VAROITUS: SÄHKÖISKUN VAARA. – Nämä huolto-ohjeet on tarkoitettu vain pätevälle henkilökunnalle. Vältä sähköiskun riskiä suorittamalla vain käyttöohjeissa mainittuja huoltotoimia, ellei ole siihen pätevä.

Mini Restful™ –ilmanpuhdistin ja Sunrise Clock

Suosituksset parhaan suorituskyvyn saavuttamiseksi

- Varmista, että huoneen koko, johon ilmanpuhdistin sijoitetaan, ei ylitä suositeltua kapasiteettia. Aseta ilmanpuhdistin paikkaan, jossa ilma pääsee virtaamaan vapaasti sisään ja ulos, jotta
- ilmankierto toimii kunnolla. Säilytä vähintään 10 cm:n etäisyys ilmanpuhdistimen ja muiden esineiden välillä, jotta ilmankierto
- on esteetöntä. Pidä ovet ja ikkunat suljettuina, kun ilmanpuhdistin on käynnissä.
- Vaihda suodatin, kun suodattimen vaihtoa ilmaiseva merkkivalo muuttuu punaiseksi
- ohjauspaneelissa.
- Tutustu tämän käyttöoppaan huolto-ohjeisiin asianmukaista hoitoa varten.

Huoltotiedot

Ilmanpuhdistimen optimaalisen toiminnan varmistamiseksi suositellaan säännöllistä huoltoa. Seuraa alla olevia suositeltuja vaiheita laitteen puhdistamiseksi.

Yleistä

- Irrota ilmanpuhdistin virtalähteestä.
- Älä päästä vieraita esineitä ilmanotto- tai poistoaukkoihin. Tämä voi aiheuttaa sähköiskun tai vahingoittaa ilmanpuhdistinta.
- Älä koskaan puhdistaa laitetta bensiinillä, kemiallisilla liuottimilla tai syövyttävillä aineilla, sillä ne voivat vahingoittaa ilmanpuhdistinta.
- Älä pese vaihtosuodatinta. Se ei ole pestävä eikä uudelleenkäytettävä.

Puhdistus

- Pyyhi ilmanpuhdistimen yläosa pehmeällä ja puhtaalla liinalla.
- Puhdistaja tarkista virtajohto ja virtapistoke kulumien tai vaurioiden varalta. Puhdistaja esisuodattimet pesemällä ne pesukoneessa tai imuroimalla matalalla teholla käyttäen
- pehmeäharjaksista suutinta (ei sisälly toimitukseen).

Tuotekartta

Tuotenimi

Mini Restful™ -ilmanpuhdistin
ja Sunrise Clock

Malli

SC9i

Mallinumero

1831022000
1831023000
1831024000
1831025000

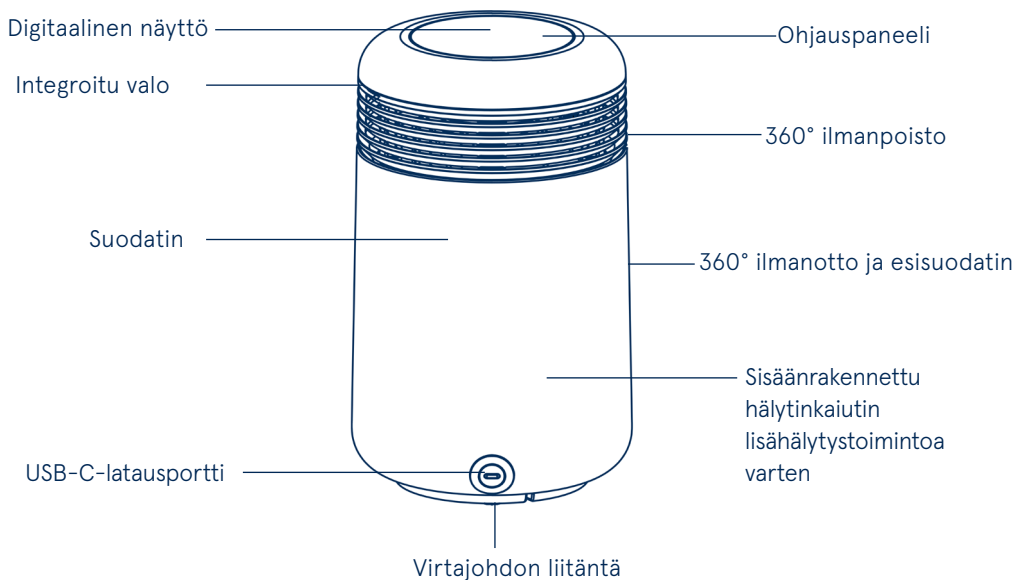

Laitteen hallintalaitteet

Virtapainike

Käynnistä laite tai aseta se valmiustilaan.

Ajanäyttö

Näyttää nykyisen ajan
Aika voidaan asettaa
Blueair-sovelluksessa.

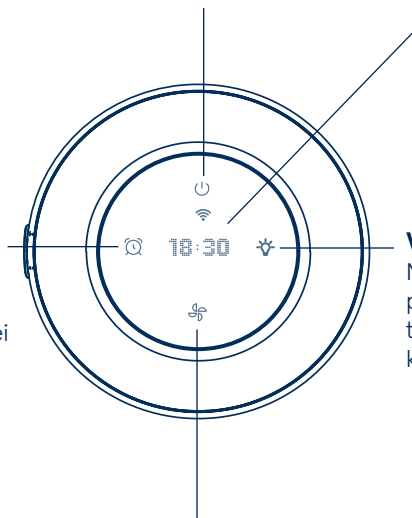

Valon säätöpainike

Napauta kytkeäksesi valon päälle tai pois. Napauta toistuvasti lisätäksesi valon kirkkautta vähitellen.

Hälytyspainike

PÄÄLLÄ = herätys on asetettu.

POIS PÄÄLTÄ = herätystä ei ole asetettu.

Napauta sammuttaaksesi herätyksen.

- Jos sovelluksessa on vielä muita herätyksiä asetettuina, merkkivalo pysyy päällä.
- Jos sovelluksessa ei ole enää asetettuja herätyksiä, painike vaihtuu tilaan OFF.

Tuulettimen nopeuspainike

Napauta valitaksesi puhallinnopeuden 1, 2 tai 3. Valittu puhallinnopeus näkyy näytöllä.



Suodattimen vaihto

Suodattimen vaihdon jälkeen pidä Fan speed -painiketta painettuna 15 sekunnin ajan tai siirry Blueair-sovellukseen nollataksesi suodattimen vaihtoilmaisimen.



Ota Wi-Fi-pariliitos käyttöön/poista käytöstä

Jos päätät olla yhdistämättä laitetta, Wi-Fi-merkkivalo sammuu automaattisesti 10 minuutin kuluttua.

Jos laite on jo aiemmin määritetty, voit nollata Wi-Fi-yhteyden painamalla virtapainiketta ja puhaltimen nopeuspainiketta samanaikaisesti 5 sekunnin ajan.

Yhdistääksesi ilmanpuhdistimen uudelleen Wi-Fi-verkkoon, pidä puhaltimen nopeuspainike painettuna noin 5 sekunnin ajan, kunnes Wi-Fi-merkkivalo alkaa vilkkua. Noudata sitten ohjeita kohdassa "Yhdistä Blueair-sovellukseen".



Tehdasasetusten palautus

Paina virtapainiketta pitkään (noin 15 sekuntia), kunnes kaikki käyttöliittymän valot syttyvät ja vilkkuvat neljä kertaa. Vapauta painike sen jälkeen.

Tehdasasetusten palauttamisen jälkeen ilmanpuhdistin käynnistyy oletusasetuksilla ja siirtyy valmiustilaan.

Aloittaminen

Yhdistä Blueair-sovellukseen

Yhdistäminen Blueair-sovellukseen mahdollistaa ilmanpuhdistimen etäohjauksen ja suodattimen käytön seurannan. Sovellus tarjoaa myös lisätoimintoja laitteelle.

Vaihe 1

Lataa Blueair-sovellus App Storesta tai Google Playsta..

Vaihe 2

Avaa sovellus. Luo Blueair-tili tai kirjaudu sisään olemassa olevaan tiliin.

Vaihe 3

Klikkaa kohtaa + Lisää laite ja seuraa sovelluksen ohjeita.

Vinkkejä ensimmäiseen yhdistämiseen

Käynnistä ilmanpuhdistin. Paina ja pidä tuulettimen nopeuspainiketta painettuna 5 sekuntia, jotta ilmanpuhdistin valmistellaan pariiliitosta varten. Kun Wi-Fi-merkkivalo näkyy näytössä ja vilkkuu, laite on valmis yhdistettäväksi sovellukseen.



Bluetooth-yhteys vaaditaan ensimmäiseen pariiliitokseen. Laita puhelimesi Bluetooth päälle ja pidä puhelin enintään metrin päässä ilmanpuhdistimesta liittämisen aikana.



Pidä ilmanpuhdistin enintään 4,5 metrin päässä Wi-Fi-reitittimestä, kun yhdistät laitteen ensimmäistä kertaa.

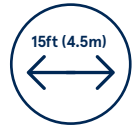

Varmista, että käytät näkyvää Wi-Fi-verkkoa. VPN (Virtual Private Network) tulee olla poissa käytöstä Blueair-sovellusta käytettäessä.



Tämä ilmanpuhdistin voi muodostaa yhteyden vain 2,4 GHz Wi-Fi-verkkoon. Jos käytät kaksoiskaistareitintä, valitse 2,4 GHz:n verkko.



Tietoa suodattimen vaihdosta

Suodattimen vaihtaminen

Tärkeää! Katkaise aina virta ja irrota laite virtalähteestä ennen suodattimien vaihtamista, puhdistamista tai huoltoa.

Suodattimen vaihtoilmaisin syttyy, kun on aika vaihtaa suodatin. Suositeltu vaihtoväli on 9–12 kuukautta.



Suodattimen vaihtoilmaisin

Tilaa Blueair-suodattimet helposti osoitteesta www.blueair.com tai liity Blueairin suodatintilaukseen saadaksesi lisäalennusta.

Vaihe 1

Sammuta ilmanpuhdistin ja irrota se pistorasiasta. Poista esisuodattimen kangas.

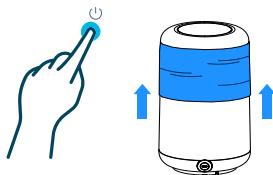

Vaihe 2

Avaa nykyinen suodatin irrottamalla tarrakiinnitys vetämällä merkinnästä ja kääri suodatin auki.

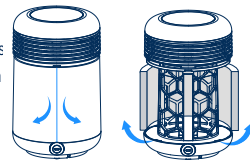

Vaihe 3

Kääri uusi suodatin ilmanpuhdistimen rungon ympärille ja kiinnitä se.

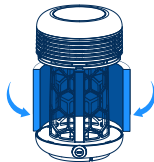

Vaihe 4

Vedä esisuodattimen kangas takaisin paikoilleen. Käynnistä ilmanpuhdistin uudelleen.

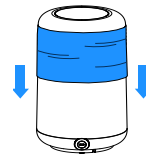

Vaihe 5

Nollaa suodattimen vaihtoilmaisin painamalla Fan speed -painiketta 15 sekunnin ajan tai siirry laitteesi sivulle Blueair-sovelluksessa ja suorita nollaus siellä.



Pestävän esisuodattimen puhdistus

Puhdista esisuodatin säännöllisesti, kun näet pölyä tai likaa. Imuroi kankaan ulkopinta pehmeällä harjasuuttimella. Syvempää puhdistusta varten pese suodatin esisuodattimen huolto-ohjeiden mukaisesti ja ripusta kuivumaan.

Vaihe 1

Sammuta ilmanpuhdistin ja irrota se pistorasiasta.



Vaihe 2

Poista kangasmainen esisuodatin.



Vaihe 3

Pese esisuodatin sen etiketin ohjeiden mukaan.



Vaihe 4

Vedä puhdas esisuodatin takaisin pääsuodattimen päälle ja työnnä se ilmanpuhdistimen rungon ja ilmanpoistoreiän väliin.

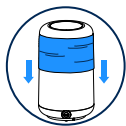

Vaihe 5

Varmista, että USB-C-latausportin aukko on kohdistettu oikein latausporttiin. Varmista, että USB-C-latausportin aukko on kohdistettu oikein porttiin.



Auringonnouskellon käyttöönotto

HUOM! Sovellukseen yhdistäminen on pakollista, jotta voit ottaa käyttöön Auringonnousukellon tai herätysäänen.

Luonnon auringonnoususta inspiroitunut Auringonnousukello käyttää valon ja äänen yhdistelmää herättääkseen sinut luonnollisemmin, jotta tunnet olosi virkeämmäksi aamuisin.

Auringonnousukellon asetukset

Kun Auringonnousukello on käytössä, sisäänrakennettu valo kirkastuu vähitellen 15–30 minuutin ajan, kunnes huone täyttyy kirkkaasta auringonnousua jäljittelevästä valosta. Valon asteittainen lisääntyminen auttaa kehoa heräämään luonnollisesti.

1. Aseta haluamasi herätysaika
2. Ota auringonnousukello käyttöön ja valitse auringonnousun kesto
3. Napauta herätyskuvaketta sammuttaaksesi herätyksen

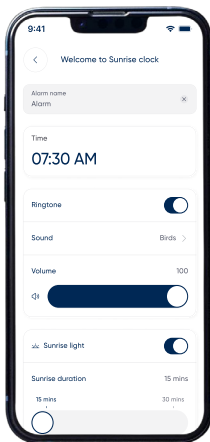
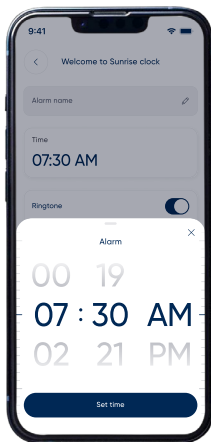

Kun herätys on asetettu sovelluksessa, kuvake näytössä syttyy. Voit napauttaa herätyskuvaketta/ -painiketta sammuttaaksesi herätyksen.



(Valinnainen) Äänimerkkiherätyksen lisääminen

1. Ota soittoääni käyttöön
2. Valitse yksi saatavilla olevasta herätysäänestä
3. Säädä haluttu äänenvoimakkuus
4. Heti kun valo on täyttänyt huoneen, valittu äänihälytys aktivoituu ja täydentää herätyskokemuksen, jotta voit aloittaa päivän virkeänä.

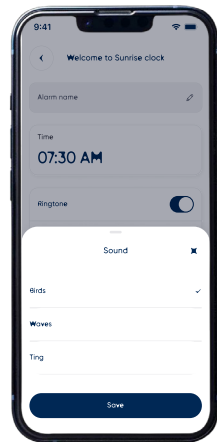

Iltaisin rauhoittuminen

Sisäänrakennettua valoa voi käyttää myös tunnelmavalona simuloimaan rauhoittavaa auringonlaskua ja auttamaan nukahtamisessa. Napauta vain valo-kuvaketta (lamppu) kytkeäksesi sen päälle, ja säädä valon voimakkuutta tarpeen mukaan.



Vianmääritys

Ongelma	Mahdollinen syy	Kokeile tätä
Ilmanpuhdistimen näyttöä näky punainen hälytysikoni.	On aika vaihtaa suodatint.	1. Vaihda suodatin tämän oppaan ohjeiden mukaisesti. 2. Nollaa suodatinilmaisim painamalla Fan Speed -painiketta 15 sekunnin ajan tai siirry laitesivullesi Blueair-sovelluksessa.
Ilmanpuhdistin pitää liikaa melua.	Korkealla nopeudella toimivat ilmanpuhdistimet tuottavat enemmän melua, koska ne toimivat nopeammin.	Aseta alhaisempi puhallinnopeus tai nollaa suodatinilmaisim sovelluksen kautta. Säädä puhallinnopeus alemmaksi melutason vähentämiseksi.
	Jos suodatin on liian likainen ja tukossa, ilmanpuhdistin ei saa riittävästi ilmavirtaa, mikä voi aiheuttaa melutason nousua.	Vaihda suodatin, kun suodattimen vaihtoilmaisim muuttuu punaiseksi.
En saa yhdistettyä ilmanpuhdistinta.	Ilmanpuhdistin on liian kaukana puhelimestasi ja reitittimestä asennuksen aikana.	1. Varmista, että puhelimesi, ilmanpuhdistimesi ja Wi-Fi-reitittimesi ovat samassa huoneessa ja lähellä toisiaan alkuasetuksen aikana, alle 4,5 metrin (15 jalan) etäisyydellä. Kun olet onnistuneesti parittanut ilmanpuhdistimen, voit siirtää sen haluamaasi paikkaan. 2. Varmista, että ilmanpuhdistin on kytketty pistorasiaan ja käynnistetty.
	Blueair-sovellus ei ole ajan tasalla.	Lataa uusim Blueair-sovellusversio App Storesta.
	Reititin ei ole päällä tai sillä ei ole yhteyttä. Reititin ei käytä standardiyhteyttä.	Varmista ennen laitteen yhdistämistä seuraavat asiat: 1. Internet-yhteys toimii tällä hetkellä 2. Käytössäsi on 2,4 GHz:n verkko. 3. Poista VPN käytöstä.
	Bluetooth on pois päältä.	Varmista, että Bluetooth on päällä puhelimesissäsi.
Ilmanpuhdistin on menettänyt yhteyden.	Välitimeriset Wi-Fi-häiriöt. Uudet Wi-Fi-asetukset tai reititin.	Jos ilmanpuhdistin ei yhdistä automaattisesti muutaman minuutin kuluessa: 1. Aava Blueair-sovellus. 2. Valitse ilmanpuhdistimesi ja siirry laitteen asetuksiin. 3. Poista ilmanpuhdistin. 4. Palaa aloitusnäyttöön, napsauta oikeassa yläkulmassa olevaa "+"-merkkiä ja valitse "Lisää laite". Seuraa yhteysohjeita.
Sisäilman laatu ei parane.	Sisäilman laatu pysyy huonona. Ilmanlaatusensorit ovat pölyiset ja näyttävät virheellisiä arvoja.	1. Irrota ilmanpuhdistin virtalähteestä ja odota noin 30 sekuntia. 2. Kytke virtajohto takaisin. 3. Paina Päälle/Valmiustila-painiketta. Jos ilmanlaatu ei parane ilmanpuhdistimen ja ilmanvaihdon käytöllä, ota yhteyttä osoitteessa www.blueair.com .

Lisätietoja ja vianmääritysvinkkejä löydät osoitteesta www.blueair.com/support tukisivulta.

Hävitys, tuki ja takuu

Hävittäminen ja kierrätys

Ilmapuhdistin tulee hävittää tai kierrättää sähköelektroniikkajätteenä, ja suodatin tulee hävittää sekajätteenä. Jos sinulla on kysyttävää laitteen hävittämisestä tai kierrätyksestä, ota yhteyttä paikalliseen kierrätyslaitokseen.

Apua ja tuki

Jos sinulla on kysyttävää tuotteestasi, käy osoitteessa www.blueair.com tai ota yhteyttä paikalliseen Blueair-jälleenmyyjään.

Rajoitettu takuutieto

Ilmapuhdistimella on 3 vuoden rajoitettu takuu (1 vuoden perustakuu ja 2 lisävuotta rekisteröinnin yhteydessä).



- جهاز تنقية الهواء Mini Restful™ وساعة Sunrise Clock هو جهاز كهربائي للاستخدام الداخلي فقط. يجب اتخاذ الاحتياطات اللازمة لتقليل خطر الحريق أو الصدمة الكهربائية أو الإصابة.
- يجب ألا يستخدم هذا الجهاز الأطفال أو الأشخاص الذين لديهم قدرات جسدية أو حسية أو عقلية محدودة أو يفتقرون إلى الخبرة والمعرفة، إلا إذا تلقوا إشرافاً أو تعليمات تتعلق بالاستخدام الآمن للجهاز وفهموا المخاطر المحتملة.
- راقب الأطفال للتأكد من أنهم لا يعثون بالجهاز.
- لا ينبغي للأطفال تنظيف المنتج أو القيام بأعمال الصيانة.
- افصل الجهاز عن مصدر الكهرباء دائماً قبل إجراء أي صيانة.
- إذا تبيّن أنّ جهاز Blueair الخاص بك معيب، فسنقوم باستبداله بنفس الطراز أو بطراز مشابه مجاناً وفقاً لشروط الضمان. يُرجى توخي الحذر عند محاولة الإصلاح بنفسك، فقد يؤدي ذلك إلى خطر التعرض لصدمة كهربائية أو إصابة.
- تأكد من أن كابل الطاقة وقابس الكهرباء غير معرضين للتلف.
- إذا تعرض الجهاز للتلف أو حدث فيه خلل، أوقف تشغيله، وافصله عن مصدر الطاقة واتصل بشركة Blueair.
- يجب إدخال قابس الكهرباء بإحكام في المقبس الكهربائي.
- عند فصل الجهاز عن مصدر الكهرباء، لا تسحب السلك بل اسحب القابس نفسه.
- استخدم كابل الكهرباء المرفق مع جهاز تنقية الهواء Blueair لتوصيله مباشرة وبشكل محكم في مقبس كهربائي مناسب.
- لتقليل خطر الحريق أو الصدمة الكهربائية أو الإصابة، لا تستخدم قطع غيار غير موصى بها من قبل الشركة المصنعة (مثل القطع المصنوعة منزلياً باستخدام طابعة ثلاثية الأبعاد).
- لا تستخدم سلك تمديد أو مشترك كهربائي. راجع ملصق التصنيف على جهازك.
- لا تتم بتعديل قابس الكهرباء بأي شكل من الأشكال. إذا لم يتناسب القابس مع المقبس، فاتصل بشخص مؤهل لتركيب مقبس مناسب.
- لتجنب حروق الأصابع عند التعامل مع منفذ الشحن، انتظر نصف ساعة بعد إيقاف التشغيل قبل لمس الأجزاء.
- تحذير: خطر الحريق/الإصابة. يُرجى إبعاد الجهاز عن المواد القابلة للاشتعال.
- لتجنب خطر الحريق أو الصدمة الكهربائية، يجب استخدام الجهاز فقط مع جهد الكهرباء المناسب كما هو موضح على ملصق الجهاز.
- لا تستخدم سلك الطاقة المرفق لأي غرض آخر غير تشغيل الجهاز.

- لا تسمح بدخول الأجسام أو انسداد فتحات دخول وخروج الهواء، فقد يؤدي ذلك إلى صدمة كهربائية أو تلف الجهاز.
- لا تجلس أو تقف أو تتسلق أو تتعلق بالجهاز.
- احتفظ بالجهاز، بما في ذلك كابل الكهرباء، على مسافة آمنة من الأسطح الساخنة والنيرون المكشوفة.
- احتفظ بالجهاز وقابس الكهرباء بعيدًا عن الماء والسوائل الأخرى.
- احتفظ بالجهاز وقابس الكهرباء بعيدًا عن المواد الكيميائية مثل المبيدات الحشرية والمعطرات.
- أوقف تشغيل الجهاز وافصله عن مصدر الطاقة دائمًا قبل نقله أو تغيير الفلاتر أو تنظيفه أو إجراء أي صيانة.
- لا تنظف الجهاز أبدًا باستخدام البنزين أو المذيبات الكيميائية أو المواد المسببة للتآكل، فقد فقد تتسبب في تلف جهاز تنقية الهواء.
- لا تقم بتشغيل الجهاز إذا كان الكابل أو القابس تالفاً. تخلص من الجهاز أو أعده إلى مركز خدمة معتمد للفحص و/أو الإصلاح.
- توخّ الحذر عند استخدام أو التعامل مع منفذ شحن USB-C لتجنب الصدمة الكهربائية أو الحروق. إذا كان منفذ الشحن USB-C يحتاج إلى صيانة أو تنظيف، يرجى فصل الجهاز والانتظار لمدة 30 دقيقة حتى تبرد جميع المكونات قبل لمسها.
- الجهاز يجب استخدامه فقط مع وحدة تزويد الطاقة المرفقة مع الجهاز.
- يعمل هذا الجهاز اللاسلكي في نطاق تردد 2412-2472 ميجاهرتز (Wi-Fi) مع قدرة إخراج قصوى تبلغ 19.97 ديسيبل ميلي واط.
- يعمل هذا الجهاز اللاسلكي في نطاق تردد 2402-2480 ميجاهرتز (Bluetooth) مع قدرة إخراج قصوى تبلغ 1.76 ديسيبل ميلي واط.
- يحتوي هذا المنتج على مصدر ضوء من فئة كفاءة الطاقة F.
- تحذير: خطر الصدمة الكهربائية - تعليمات الصيانة هذه مخصصة فقط للأشخاص المؤهلين. لتقليل خطر الصدمة الكهربائية، لا تقم بأي صيانة بخلاف تلك الموجودة في تعليمات التشغيل ما لم تكن مؤهلاً للقيام بذلك.



توصيات للحصول على أفضل أداء

- تأكد من أن حجم الغرفة التي يتم فيها وضع جهاز تنقية الهواء لا يتجاوز السعة الموصى بها.
- ضع جهاز تنقية الهواء في مكان يمكن للهواء أن يتدفق فيه بحرية من الداخل والخارج لضمان دوران الهواء بشكل صحيح.
- حافظ على مسافة لا تقل عن 4 بوصات (10 سم) بين جهاز تنقية الهواء وأي جسم آخر لضمان دوران الهواء بشكل صحيح.
- أبقِ الأبواب والنوافذ مغلقة أثناء تشغيل جهاز تنقية الهواء
- استبدل الفلتر عندما يتحول مؤشر استبدال الفلتر إلى اللون الأحمر على لوحة التحكم
- راجع تعليمات الصيانة في دليل المستخدم هذا للعناية المناسبة

رقم الطراز

1831022000
1831023000
1831024000
1831025000

الطراز

SC9i

اسم المنتج

جهاز تنقية الهواء Mini Restful™
ساعة Sunrise Clock

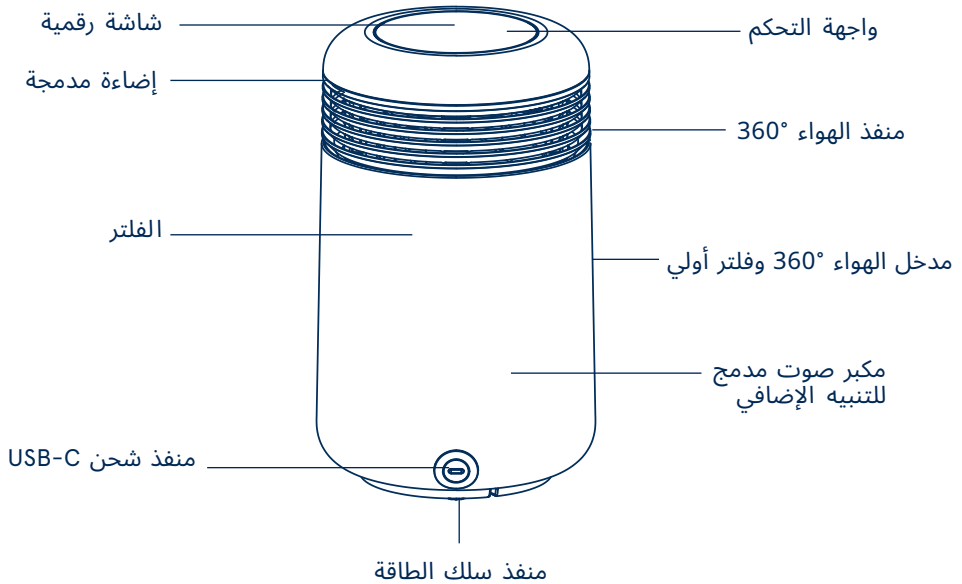

زر الطاقة

قم بتشغيل الجهاز أو
الدخول في وضع الاستعداد.

عرض الوقت

عرض الوقت الحالي. يمكن
ضبط الوقت في تطبيق
Blueair.

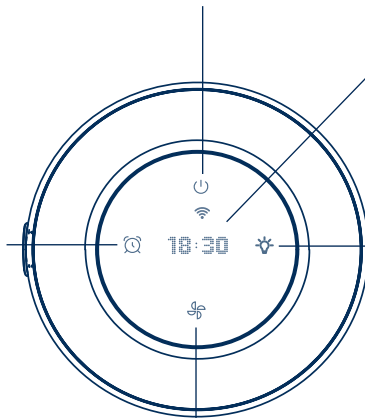

زر منبه الاستيقاظ

تشغيل = تم ضبط المنبه.
إيقاف = لم يتم ضبط المنبه.

اضغط لإيقاف المنبه.

• إذا كانت هناك منبهات
متبقية في التطبيق، سيظل
المؤشر مضاءً

• إذا لم تكن هناك منبهات
متبقية في التطبيق، فسيتم
إيقاف تشغيل الزر

زر التحكم في الإضاءة

اضغط لتشغيل أو إيقاف
الإضاءة. اضغط لزيادة شدة
الإضاءة تدريجيًا.

زر سرعة المروحة

اضغط لاختيار سرعة
المروحة 1 أو 2 أو 3.
ستظهر السرعة المحددة
على الشاشة.

عناصر التحكم في الجهاز

استبدال الفلتر



بعد استبدال الفلتر، اضغط مع الاستمرار على زر سرعة المروحة لمدة 15 ثانية أو استخدم تطبيق Blueair لإعادة ضبط مؤشر استبدال الفلتر.

إعادة ضبط المصنع



اضغط مع الاستمرار طويلاً على زر التشغيل/الاستعداد لمدة 15 ثانية تقريباً (حتى تضيء جميع مصابيح LED للواجهة وتومض أربع مرات). ثم قم بتحرير الزر. بعد إعادة ضبط المصنع، يُعاد تشغيل جهاز تنقية الهواء بالإعدادات الافتراضية ويدخل في وضع الاستعداد.

تمكين/تعطيل اقتران Wi-Fi



إذا لم ترغب في توصيل المنتج، يمكنك تعطيل Wi-Fi بالضغط المطول على زر سرعة المروحة لمدة 15 ثانية تقريباً ثم تحريره. لإعادة توصيل جهاز تنقية الهواء بشبكة Wi-Fi، اضغط مع الاستمرار على زر الوضع التلقائي لمدة 10 ثوانٍ تقريباً حتى يبدأ مصباح Wi-Fi في الوميض. ثم اتبع التعليمات في قسم "الاتصال بتطبيق Blueair".

الاتصال بتطبيق

يتيح لك الاتصال بتطبيق Blueair التحكم في المرطّب عن بُعد ومراقبة مستويات الرطوبة، كما يوفر وظائف وميزات محسّنة.

الخطوة 1

نزّل تطبيق Blueair من App Store أو Google Play.

الخطوة 2

افتح التطبيق وأنشئ حسابًا في Blueair أو سجّل الدخول.

الخطوة 3

اضغط + "إضافة جهاز" واتبع التعليمات في التطبيق.

نصائح الاتصال للمرة الأولى



أبق المرطّب على بُعد لا يتجاوز 4,5 م (15 قدمًا) من موجّه Wi-Fi عند الاتصال لأول مرة.



يتطلّب الاقتران الأول تشغيل البلوتوث؛ فقلّ البلوتوث في هاتفك واحتفظ به على مسافة 1 م (3 أقدام) من المرطّب أثناء الاقتران الأولي.



تأكّد من تشغيل المرطّب. اضغط مع الاستمرار على زر الرطوبة التلقائية لمدة 5 ثوانٍ لتحضير الجهاز للاقتران. عندما يظهر مؤشر Wi-Fi على الشاشة ويبدأ بالوميض يصبح الجهاز جاهزًا للاقتران بالتطبيق.

يمكن لهذا المرطّب الاتصال فقط بشبكة Wi-Fi بتردد 2.4 جيجاهرتز. إذا كان موجّهك مزدوج التردد، فاختر نطاق 2.4 جيجاهرتز.



تأكّد من أنك تستخدم شبكة Wi-Fi مرئية. يجب تعطيل VPN أثناء استخدام تطبيق Blueair.



معلومات استبدال الفلتر

تغيير الفلتر

هام جدًا! قم دائمًا بإيقاف تشغيل الجهاز وفصله عن مصدر الطاقة قبل تغيير الفلاتر أو تنظيفه أو إجراء أي صيانة.

يستخدم جهاز تنقية الهواء خوارزمية RealTrack لتتبع عمر الفلتر بناءً على الاستخدام ومستويات التلوث.

عندما يحين وقت تغيير الفلتر، سيضيء مؤشر استبدال الفلتر. الوقت الموصى به لتغيير الفلتر هو كل 9 إلى 12 شهرًا.

اطلب فلاتر Blueair بسهولة من www.blueair.com أو اشترك في خدمة الاشتراك للحصول على خصم إضافي.



مؤشر استبدال
الفلتر

معلومات استبدال الفلتر

تغيير الفلتر

الخطوة 1

أوقف تشغيل جهاز تنقية الهواء وافصله عن الكهرباء. قم بإزالة قماش الفلتر الأولي.

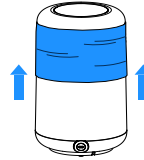

الخطوة 2

افتح الفلتر الحالي عن طريق فك الربط اللاصق من خلال سحب الشريط.

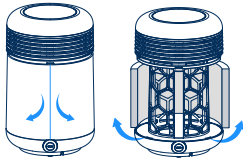

الخطوة 3

لف الفلتر الجديد حول جسم الجهاز وثبته.

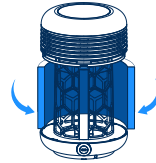

الخطوة 4

أعد سحب قماش الفلتر الأولي إلى مكانه. ثم أعد تشغيل الجهاز.

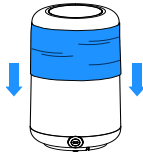

الخطوة 5

أعد ضبط مؤشر الفلتر بالضغط على زر سرعة المروحة لمدة 15 ثانية أو من خلال استخدام تطبيق Blueair من صفحة الجهاز.



تنظيف الفلتر الأولي القابل للغسل

نظّف الفلتر القماشي بانتظام عند ملاحظة وجود غبار أو أوساخ. استخدم مكنسة كهربائية مع فرشاة ناعمة على الجزء الخارجي من القماش. ولتنظيف أعمق، اغسله حسب تعليمات الصيانة واتركه ليجف.

الخطوة 1

أوقف تشغيل جهاز تنقية الهواء وافصله عن مصدر الطاقة.



الخطوة 2

قم بإزالة قماش الفلتر الأولي.



الخطوة 3

اغسل وفق التعليمات الموجودة على ملصق قماش الفلتر الأولي.



الخطوة 4

أعد وضع الفلتر الأولي التنظيف على الفلتر الرئيسي وثبته في المسافة بين جسم الجهاز ومخرج الهواء.

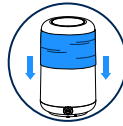

الخطوة 5

تأكد من أن علامة الشعار على الغطاء القماشي في الجزء العلوي. وتأكد من أن الفتحة الخاصة بمنفذ الشحن USB-C موضوعة بشكل صحيح.



إعداد ساعة Sunrise Clock

ملاحظة! يتطلب إعداد ساعة Sunrise Clock أو ساعة Sound Clock الاتصال بالتطبيق. مستوحاة من شروق الشمس الطبيعي، تجمع ساعة Sunrise Clock بين الضوء والصوت لإيقاظك بطريقة طبيعية أكثر، مما يجعلك تشعر بمزيد من الانتعاش في كل صباح.

إعداد ساعة Sunrise Clock

عند تفعيل ساعة Sunrise Clock، تزداد شدة الإضاءة المدمجة تدريجيًا لمدة 15 إلى 30 دقيقة حتى يملأ الغرفة بضوء ساطع يشبه شروق الشمس. هذا التدرج في الإضاءة يحفز الجسم على الاستيقاظ بشكل طبيعي.

اضبط وقت الاستيقاظ المطلوب
فُعل ساعة Sunrise Clock وحدد مدة الشروق
اضغط على أيقونة المنبه لإيقافه

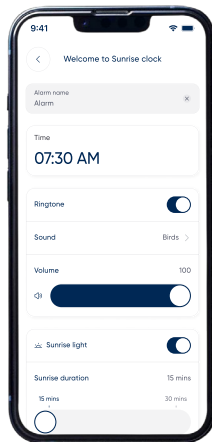
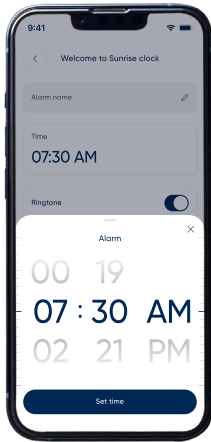

عند ضبط المنبه في التطبيق، تضيء الأيقونة على الشاشة. يمكنك الضغط على أيقونة/زر المنبه لإيقافه.

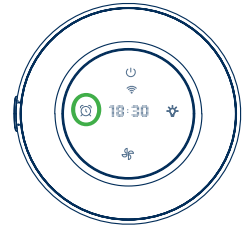

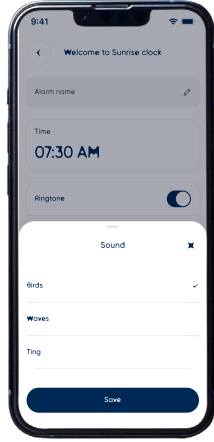

اختياري) إضافة منبه صوتي

فَقِّل نغمة الرنين
اختر واحدة من 15 نغمة منبه متوفرة
اضبط مستوى الصوت المطلوب
بمجرد أن يملأ ضوء الشروق غرفتك، يتم تشغيل المنبه الصوتي المحدد
ليكمل تجربة الاستيقاظ ويمنحك بداية نشيطة ليومك.



الاسترخاء ليلاً

يمكن أيضاً استخدام الضوء المدمج كضوء مزاجي لمحاكاة غروب الشمس
المريح والمساعدة على الاسترخاء قبل النوم. فقط اضغط على أيقونة الضوء
المصباح) لتشغيله أو زيادة/تقليل شدة الإضاءة حسب الجو المطلوب.

استكشاف الأخطاء وإصلاحها

المشكلة	السبب المحتمل	جرب هذا
يوجد رمز أحمر على لوحة جهاز تنقية الهواء	حان وقت تغيير الفلتر.	غيّر الفلتر وفقاً للتعليمات في هذا الدليل. أعد ضبط مؤشر الفلتر بالضغط على زر سرعة المروحة لمدة 15 ثانية أو غير صفحة الجهاز في تطبيق Blueair.
يصدر جهازي صوتاً مرتفعاً	أجهزة تنقية الهواء التي تعمل على سرعة عالية تُصدر ضوضاء أكثر بسبب سرعتها العالية.	اضبط سرعة المروحة على إعداد أقل أو أعد ضبط مؤشر الفلتر عبر التطبيق. خُصص سرعة المروحة لتقليل مستوى الضوضاء.
لا يمكنني توصيل جهاز تنقية الهواء	إذا كان الفلتر متسخاً أو مسدوداً، قد لا يحصل الجهاز على تدفق هواء كافي مما يؤدي إلى ارتفاع مستوى الضوضاء.	غيّر الفلتر عندما يتحول مؤشر استبدال الفلتر إلى اللون الأحمر.
تطبيق Blueair غير محدّث.	تأكد من أن الهاتف والجهاز والراوتر في نفس الغرفة وعلى مسافة قريبة، لا تزيد عن 15 قدم (4.5 متراً). بعد الاقتران، يمكنك نقل الجهاز إلى أي مكان.	تأكد من أن جهاز تنقية الهواء موصول بالكهرباء ومفعل.
الراوتر غير مفعل أو لا يوجد اتصال بالإنترنت.	قم بتنزيل أحدث إصدار من تطبيق Blueair من المتجر.	تأكد من الأمور التالية قبل محاولة توصيل الجهاز: الإنترنت يعمل حالياً تستخدم شبكة 2.4 جيجاهرتز أوقف تشغيل VPN
الراوتر لا يستخدم اتصالاً قياسياً.	تأكد من تفعيل البلوتوث في هاتفك.	تأكد من الأمور التالية قبل محاولة توصيل الجهاز: الإنترنت يعمل حالياً تستخدم شبكة 2.4 جيجاهرتز أوقف تشغيل VPN
البلوتوث غير مفعل.	إعدادات Wi-Fi جديدة أو تغيير الراوتر.	تأكد من الأمور التالية قبل محاولة توصيل الجهاز: الإنترنت يعمل حالياً تستخدم شبكة 2.4 جيجاهرتز أوقف تشغيل VPN
فقد جهازي الاتصال بالشبكة.	إذا لم يُعد جهاز تنقية الهواء الاتصال تلقائياً بعد بضع دقائق: تلقائياً بعد بضع دقائق:	إذ لم يُعد جهاز تنقية الهواء الاتصال تلقائياً بعد بضع دقائق: افتح تطبيق Blueair. اختر الجهاز واذهب إلى إعدادات الجهاز. احذف الجهاز من التطبيق. ارجع إلى الشاشة الرئيسية، واضغط على علامة "+" ثم اختر "إضافة جهاز". اتّبع تعليمات الاتصال.
جودة الهواء الداخلي لا تتحسن.	جودة الهواء في الداخل ما زالت ملوثة. مستشعرات جودة الهواء متسخة وتعرض قراءات غير دقيقة.	أفضل جهاز تنقية الهواء وانتظر حوالي 30 ثانية. أعد توصيل سلك الكهرباء. اضغط على زر التشغيل/الاستعداد. إذا لم تتحسن جودة الهواء باستخدام الجهاز والتهوية، يُرجى التواصل معنا عبر www.blueair.com .

لمزيد من المعلومات ونصائح استكشاف الأخطاء، يُرجى زيارة صفحة الدعم على www.blueair.com/support.

التخلص من الجهاز، الدعم، والضمان

التخلص من الجهاز وإعادة التدوير

يجب التخلص من جهاز تنقية الهواء كنوع من النفايات الكهربائية، أما الفلتر فيتم التخلص منه كنفايات عادية. للاستفسار، تواصل مع مركز إعادة التدوير المحلي.

المساعدة والدعم

إذا كانت لديك أسئلة حول المنتج، يُرجى زيارة www.blueair.com أو التواصل مع بائع Blueair المحلي.

معلومات الضمان المحدود

يتمتع جهاز تنقية الهواء بضمان محدود لمدة 3 سنوات (سنة واحدة أساسية وستان إضافيتان عند التسجيل).



البدء في الاستخدام

للحفاظ على أداء تنقية الهواء بشكل مثالي، يُوصى بالصيانة الدورية. يرجى اتباع الخطوات التالية لتنظيف الجهاز.

عام

- افصل جهاز تنقية الهواء عن مصدر الطاقة
- لا تسمح بدخول أجسام غريبة في فتحات دخول أو خروج الهواء، فقد يؤدي ذلك إلى صدمة كهربائية أو تلف الجهاز
- لا تنظف الجهاز أبدًا باستخدام البنزين أو المذيبات الكيميائية أو المواد المسببة للتآكل، فقد تتلفه
- لا تغسل الفلتر البديل، فهو غير قابل للغسل أو لإعادة الاستخدام

التنظيف

- امسح الجزء العلوي من جهاز تنقية الهواء بقطعة قماش ناعمة ونظيفة
- نظّف وتفقد كابل الطاقة والقابس للتأكد من عدم وجود تلف أو تآكل
- نظّف الفلاتر الأولية إما بالغسيل في الغسالة أو باستخدام المكنسة الكهربائية على إعداد منخفض مع فرشاة ناعمة (غير مرفقة)



www.blueair.com

Blueair Inc.
125 S Clark,
Suite 2000,
Chicago, IL, 60603 USA



0113716000